

# Montageanleitung für Stelzenhaus Tobi

## Bauplan / Bauanleitung



Porschestraße 29 · 3100 St. Pölten

**Nähere Informationen zu diesem  
Produkt erfahren Sie unter**

**[Stelzenhaus Tobi](#)**

# Montage-, Aufbau- und Wartungsanleitung.

## Spielhaus ELD16-1819TÜV

Breite 180 x Tiefe 190 cm  
Bohlenstärke 16 mm



### **WARNUNG:**

Das Produkt ist für den häuslichen Gebrauch im Freien bestimmt!

Für den Gebrauch für Kinder ab dem 3. Lebensjahr und mit einem Gewicht von bis zu 50 kg!

Maximal 6 Kinder gleichzeitig!

Die Nutzung durch Kinder unter 3 Jahren ist verboten, Sturzrisiko!

Das Produkt wird in Einzelteilen geliefert, die Montage ist von einem Erwachsenen auszuführen!

Das Klettern auf die Barrieren und das Dach des aufgebauten Hauses ist verboten!

Benutzung nur unter Aufsicht von Erwachsenen!

### **Achtung!**

**1. Das Haus ist im Boden zu verankern! Die Benutzung eines nicht verankerten Hauses ist verboten! Die Anker (gehören nicht zum Lieferumfang) und die Befestigungsweise sind je nach Bodenbeschaffenheit zu wählen (siehe Aufbauanleitung)!**

**2. Das Dachdeckungsmaterial ist nicht im Lieferumfang enthalten. Vor der Ingebrauchnahme des Hauses sollten Sie ein geeignetes Dachdeckungsmaterial (Bitumenschindeln oder Rollmaterial) beschaffen und dieses entsprechend der Anleitung des Herstellers montieren! Es ist nicht erlaubt, das Haus ohne Dachdeckung im Regen stehen zu lassen, dies würde das Ende der Gewährleistung bedeuten!**

## 1 Montageanleitung



**Sehr geehrter Kunde,**

es freut uns, dass Sie sich für unser Gartenhaus entschieden haben!

**Es ist wichtig, diese Aufbauanleitung vollständig durchzulesen, bevor Sie mit dem Aufbau Ihres Blockhauses beginnen!** So vermeiden Sie Probleme und unnötigen Zeitverlust.

### Tipps:

- Lagern Sie den Bausatz bis zur endgültigen Montage trocken und nicht direkt auf dem Erdboden, geschützt vor Witterungseinflüssen (Nässe, Sonneneinwirkung, etc.). Ware bitte nicht in einem geheizten Raum aufbewahren!
- Achten Sie bei der Standortwahl darauf, dass das Blockhaus nicht extremen Witterungsbedingungen (Gebiete mit starkem Wind) ausgesetzt ist, gegebenenfalls sollten Sie das Blockhaus zusätzlich mit dem Fundament verankern.



### Gewährleistung

Ihr Haus besteht aus hochwertigem nordischen Fichtenholz und wird unbehandelt geliefert. Wenn es trotz unserer sorgfältigen Werkskontrolle zu Reklamationen kommen sollte, legen Sie Ihrem Fachhändler den ausgefüllten Kontrollschein mit Ihrer Einkaufsrechnung vor!

**WICHTIG: Bitte unbedingt die Dokumentation aufbewahren! Auf dem Kontrollschein finden Sie die Kontrollnummer des Hauses. Es ist möglich die Reklamation nur dann als Garantiefall zu behandeln, wenn Sie die Kontrollnummer Ihrem Fachhändler weitergeben!**

Abweichungen die keinen Reklamationsgrund darstellen:

- Holz ist ein Naturprodukt, daher gehören die naturgegebenen Beanstandungen nicht unter Garantie.
- Materialreklamationen werden nicht akzeptiert, wenn bereits ein Anstrich erfolgte!
- Äste die mit dem Holz fest verwachsen sind.
- Holzverfärbungen, ohne das dadurch die Lebensdauer beeinflusst wird.
- Risse /Trockenrisse die nicht durchgehend sind und nicht die Konstruktion beeinflussen.
- Verdrehungen des Holzes vorausgesetzt es lässt sich noch verarbeiten.
- An den nicht sichtbaren Seiten von Dach- und Fussbodenbrettern können die Bretter ungehobelt sein, es können Farbunterschiede und Baumkanten vorkommen.
- Spätere Reklamation durch unsachgemässe Montage, Absacken des Hauses durch unsachgemässe Fundamente und Gründungen sind ausgeschlossen.
- Eigene Veränderungen am Haus wie z.B. Verzug von Bohlen und Fenstern/Türen durch fehlenden Holzanstrich oder Aufbau, die zu starre Befestigung der Sturmleiste, Verschrauben der Türrahmen mit den Blockbohlen usw., sind ausgeschlossen.

**Ansprüche auf Gewährleistung beschränken sich auf den Austausch von fehlerhaftem Material. Alle weiteren Ansprüche sind ausgeschlossen!**



## Anstrich und Pflege

Holz ist ein Naturprodukt und arbeitet unterschiedlich. Merkmale wie grobe und feine Maserungen, Farbschattierungen und Veränderungen sowie Verwachsungen haben Ihren Ursprung im Wuchs des Baumes. Sie sind bei Hölzern, die in der freien Natur wachsen, normal und deshalb nicht als Fehler, sondern vielmehr als Eigentümlichkeit des Naturwerkstoffes Holz anzusehen.

Das unbehandelte Holz (ausser Lagerhölzer) wird nach einiger Zeit vergrauen, kann verbläuen und verschimmeln. Um ihr Blockhaus zu schützen, sollten Sie es mit geeigneten Holzschutzmitteln behandeln.

**Achtung!** Das Haus wird unbearbeitet geliefert. Verwenden Sie Farben und Imprägnierungsmittel, die nicht die Ausbreitung von Feuer begünstigen, um die Feuergefahr zu verringern! Verwenden Sie Farben und Imprägnierungsmittel auf Wasserbasis, vermeiden Sie Produkte auf Lösemittelbasis!

Lassen Sie sich ausführlich bei Ihrem Fachhändler über den Holzschutz für unbehandelte Nadelhölzer beraten.

Nach dem Aufbau empfehlen wir Ihnen die Aussenhaut (ohne Dach) zu grundieren, sobald diese trocken ist sollten Sie das Haus mit einer Holzlasur streichen, die das Holz vor Feuchtigkeit und UV-Strahlung schützt.

Beim Anstrich benutzen Sie hochwertiges Werkzeug und Farbe, beachten Sie die Sicherheits- und Verarbeitungshinweise des Farbenherstellers. Streichen Sie nie in praller Sonne oder beim regnerischen Wetter.

Durch einen regelmässigen Anstrich beeinflussen Sie im Wesentlichen die Lebensdauer Ihres Gartenhauses. Wir empfehlen Ihnen auch eine halbjährliche Inspektion des Gartenhauses.

## Vorbereitung zum Aufbau

### Werkzeuge und Vorbereitung der Details

Beim Aufbau brauchen Sie Folgendes:



Montagehelfer



Stehleiter



Hammer



Wasserwaage



Schraubenzieher



Säge



Messer



Bandmass



Zange



Bohrer

**HINWEIS:** Um Verletzungen durch eventuelle Holzsplitter zu vermeiden, tragen Sie bitte während der Montage entsprechende Schutzhandschuhe.



**Wir wünschen Ihnen nun viel Spass und Erfolg beim Aufbau und jahrelange Freude mit Ihrem Gartenhaus!**

## 2 Aufbauanleitung

NB! Das Haus ist im Boden zu verankern! Die Benutzung eines nicht verankerten Hauses ist verboten! Die Anker (gehören nicht zum Lieferumfang) und die Befestigungsweise sind je nach Bodenbeschaffenheit zu wählen!

Es ist nicht erlaubt, Bodenanker (nicht betonierbare) mit Schlossschrauben an Pflasterplatten zu befestigen!

Zuerst wählen Sie einen geeigneten Standort für das Haus. Achten Sie darauf, dass um das Haus genügend Platz zum Spielen sowie zur regelmäßigen Prüfung und Wartung des Hauses bleibt (empfehlenswert mindestens 1 m von jeder Seite).

Markieren Sie die Standorte der Pfosten des Hauses entsprechend der folgenden Abbildung:

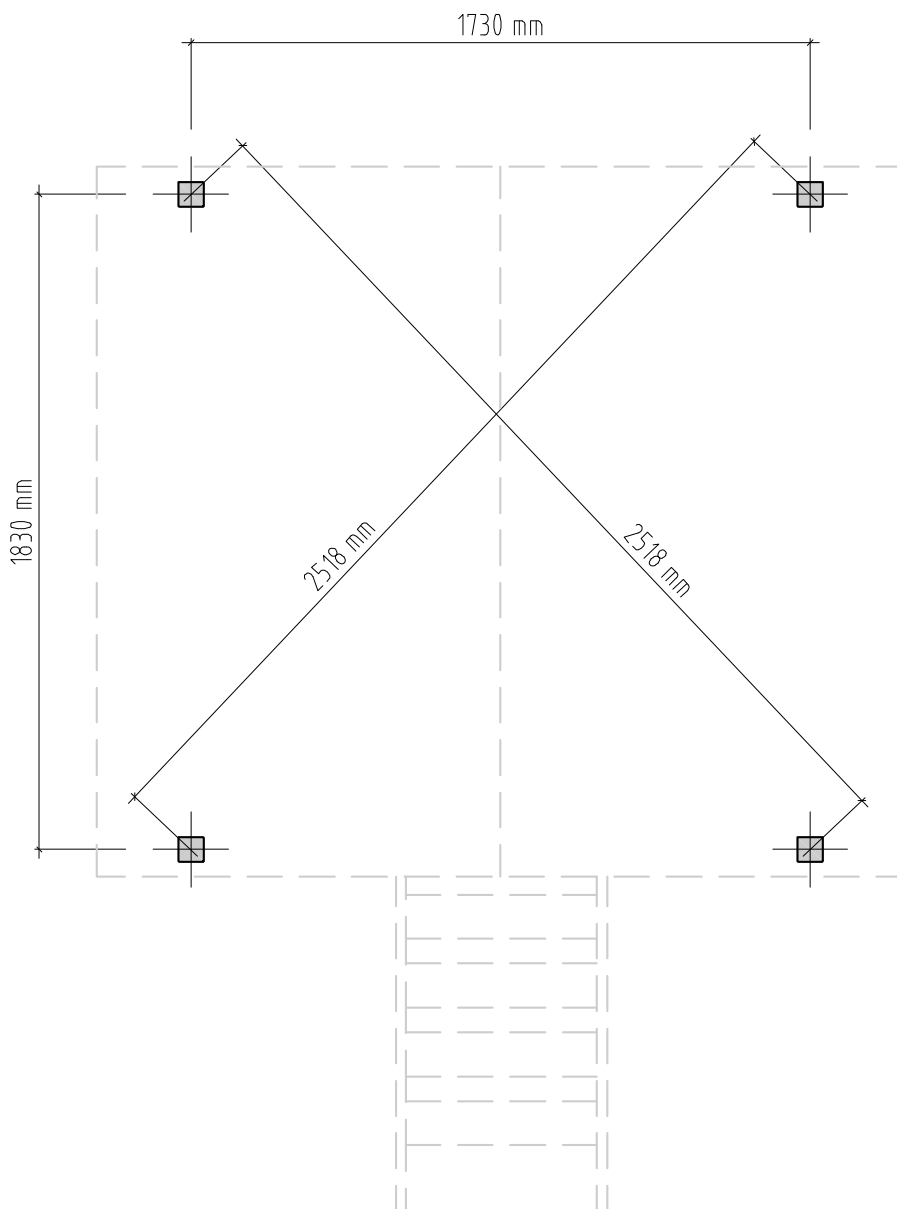

# Aufbauanleitung – Deutsch

Das Haus kann sowohl auf einem weichen (z.B. Rasen) als auch einem harten (z. B. Pflasterplatten) Boden aufgebaut werden.

## A. Aufbau auf weichem Boden

Beim Aufbau des Hauses auf weichem Boden verwenden Sie Betonanker (4 St.) Art. 73530 (hergestellt aus Baustahl S235 und Bewehrungsstahl DIN488, BST500).

NB! Betonanker gehören nicht zum Lieferumfang!

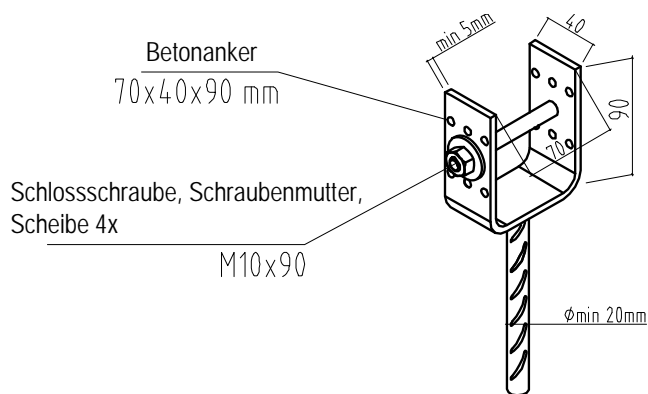

Graben Sie für jeden Pfosten ein Loch (konsultieren Sie einen lokalen Bauunternehmer), füllen Sie es mit Beton aus und stecken Sie die Betonanker an die genau abgemessene Stelle. Achten Sie darauf, dass sich alle Betonanker in der gleichen Höhe befinden! Warten Sie, bis sich der Beton ausreichend verfestigt hat. Danach stellen Sie das Haus auf die Anker und befestigen es mit Schlossschrauben.

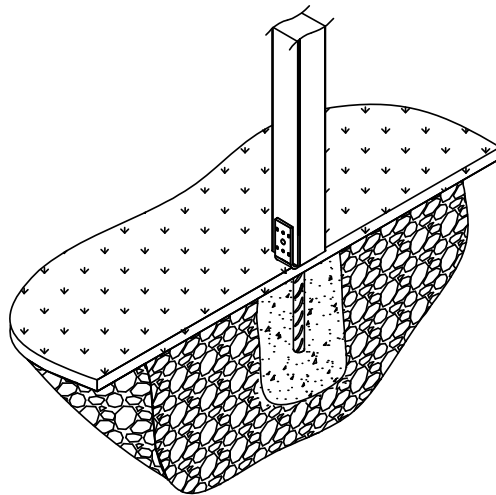

# Aufbauanleitung – Deutsch

## B. Aufbau auf hartem Boden

Beim Aufbau des Hauses auf hartem Boden verwenden Sie Pfostenträger Art.73808 (4 St., hergestellt aus Baustahl S235, Materialdicke mindestens 2 mm). NB! Pfostenträger gehören nicht zum Lieferumfang!

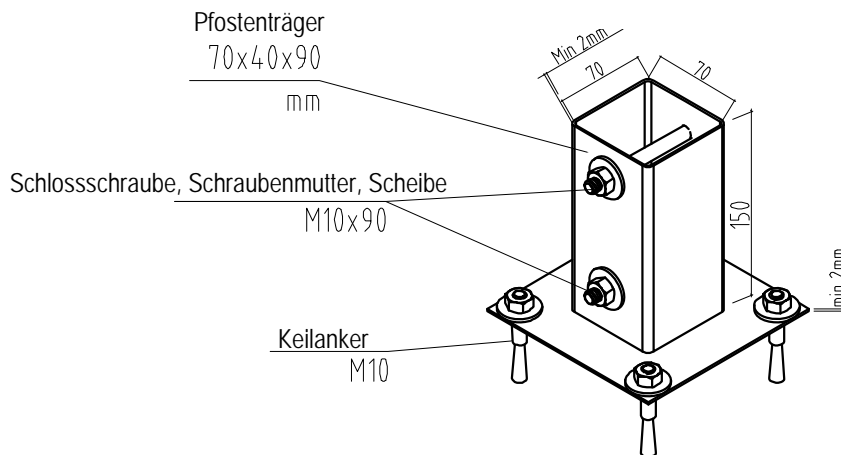

Stellen Sie die Pfostenträger an die Pfosten und verschieben Sie das Haus an den gewünschten Ort. Bohren Sie Löcher in den Untergrund und befestigen Sie die Pfostenschuhe mit Keilankern. Bohren Sie Löcher durch die hölzernen Pfosten und befestigen Sie mit Schlossschrauben.

NB! Wenn Sie das Haus auf hartem Boden aufbauen, ist der Boden unter dem Haus zur Vermeidung von Sturzverletzungen beispielsweise mit Rindenmulch oder einem anderen weichen Material zu füllen. Ebenso können spezielle für Kinderspielfläche bestimmte Matten gegen Erschütterung verwendet werden.

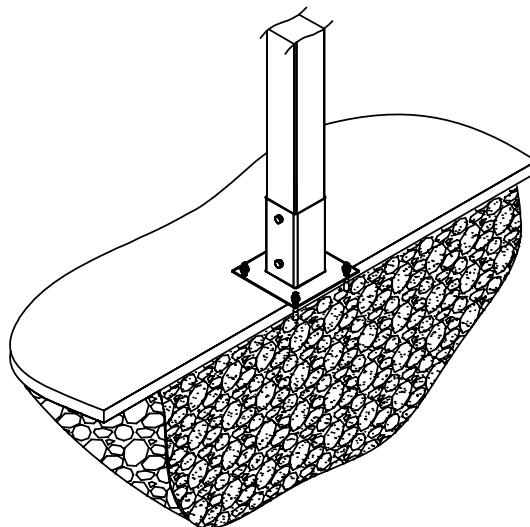







## 3 Wartungsanleitung



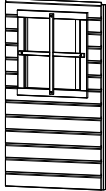
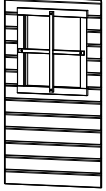
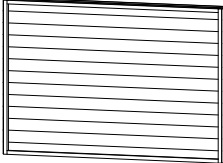

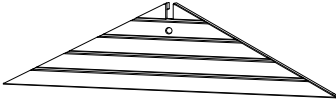

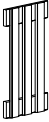
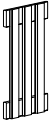



Wir empfehlen Ihnen, das Haus einmal im Halbjahr sorgfältig zu prüfen. Das regelmäßige Anstreichen verlängert die Lebensdauer Ihres Gartenhauses wesentlich.



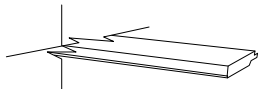
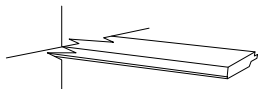

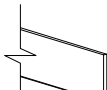



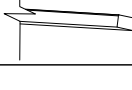
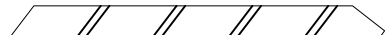

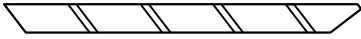

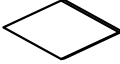
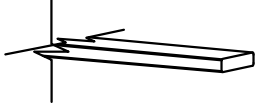
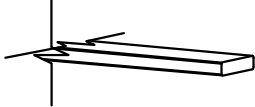
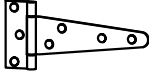
Kontrollieren Sie ebenso den Zustand der Dachdeckung, um mögliche Lecks frühzeitig zu erkennen. Bei Lecks sind diese zu beseitigen, damit Wasser das Dach und andere Holzteile des Hauses nicht schädigt.

Kontrollieren Sie die Befestigung von Schrauben und Schlossschrauben. Unter den Bedingungen einer lange anhaltenden Trockenperiode kann Holz austrocknen und die Befestigungen von Schrauben können sich lockern. Kontrollieren Sie die Befestigung der Schrauben regelmäßig und ziehen Sie diese bei Bedarf nach.

Besonders sorgfältig sind die Befestigung der Barrieren und der Treppe sowie die Befestigung der Pfosten im Untergrund zu prüfen.

001.		1167×657×44	1
002.		1167×657×44	1
003.		1800×1167×44	1
004.		1190×1170×44	2
005.		1800×448×44	2
006.		1150×500×41	1
007.		610×610×32	2
008.		500×610×32	2
009.		70×70×1100	4
010.		70×70×1900	2

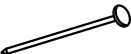
011.		<b>70x70x1800</b>	<b>2</b>
012.		<b>70x45x1760</b>	<b>1</b>
013.		<b>70x70x500</b>	<b>8</b>
014.		<b>70x70x1480</b>	<b>2</b>
015.		<b>70x70x1200</b>	<b>2</b>
016.		<b>16x89x1800</b>	<b>22</b>
017.		<b>16x89x1190</b>	<b>44</b>
018.		<b>19x80x1900</b>	<b>4</b>
019.		<b>16x95x1220</b>	<b>4</b>
020.		<b>16x45x1220</b>	<b>4</b>
021.		<b>16x45x1900</b>	<b>2</b>
022.		<b>16x45x610</b>	<b>2</b>
023.		<b>16x45x500</b>	<b>2</b>
024.		<b>28x120x1515</b>	<b>1</b>

025.		28x120x1515	1
026.		28x120x520	4
027.		19x120x266	2
028.		12x24x500	2
029.		12x24x440	2
F1		80x150	2
F2		3x16	80
F3		46x15x13	2
F4		40x40x40	6
F5		40x40x20	20
F6		6x90	40
F7		3.5x40	102
F8		4.5x50	36
F9		3.5x30	44
F10		2.5x50	150
		Not included!	4
		70x40x90	

det 9 - 4 pcs  
det 10 - 2 pcs  
F6 - 4 pcs

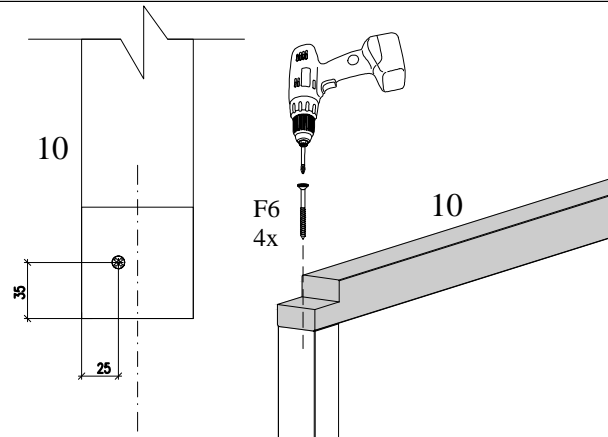
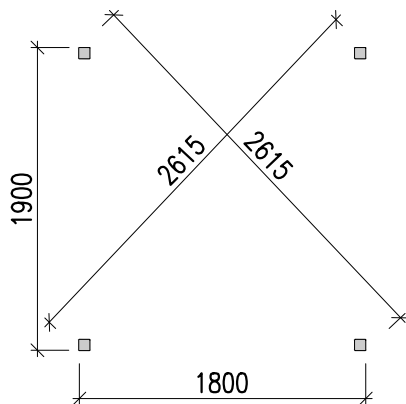
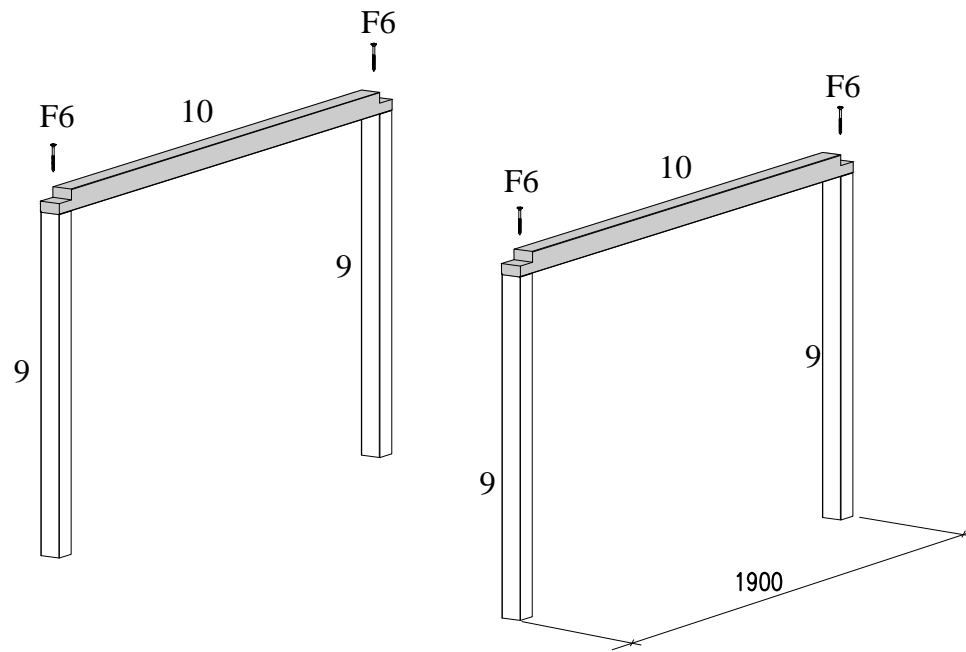
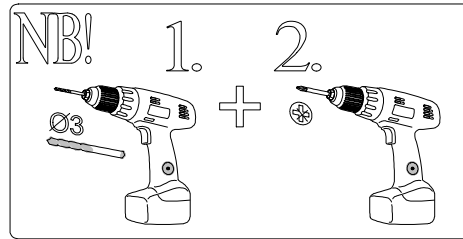

det 11 - 2 pcs  
F6 - 4 pcs

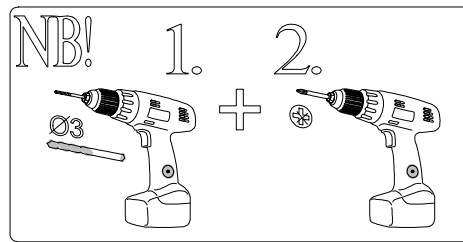

2

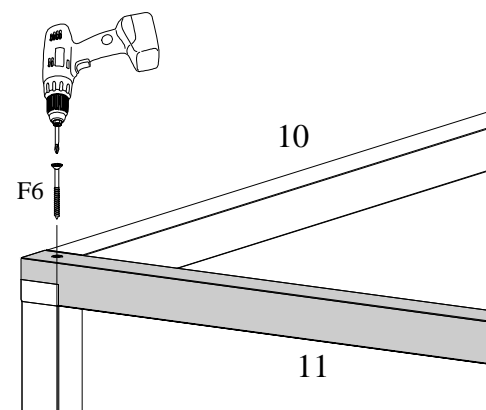
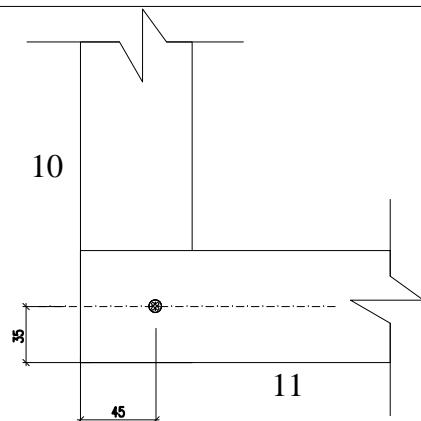
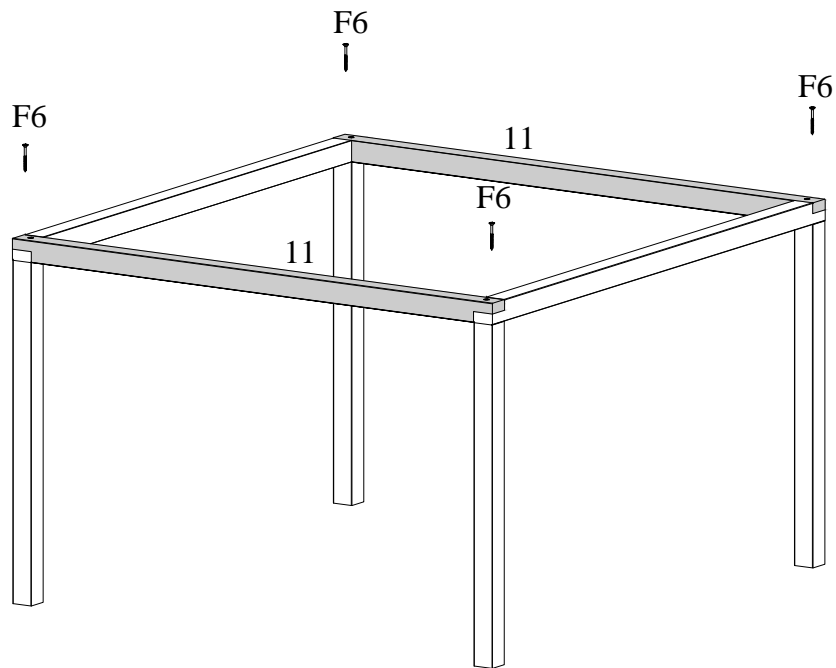

det 12 - 1 pcs  
F4 - 4 pcs  
F7 - 32 pcs

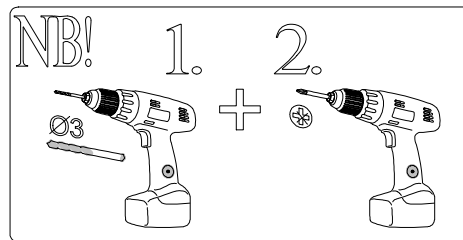

3

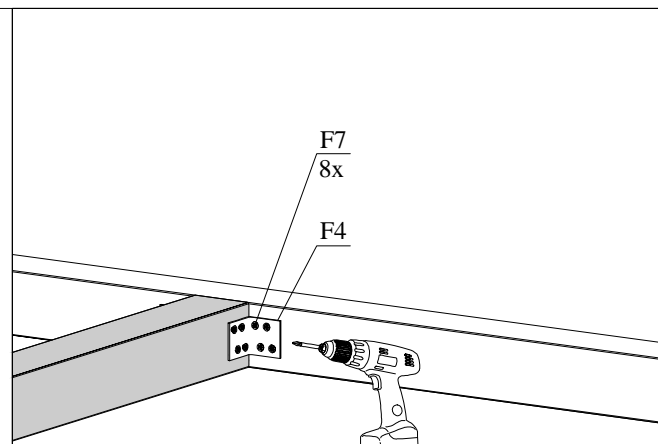
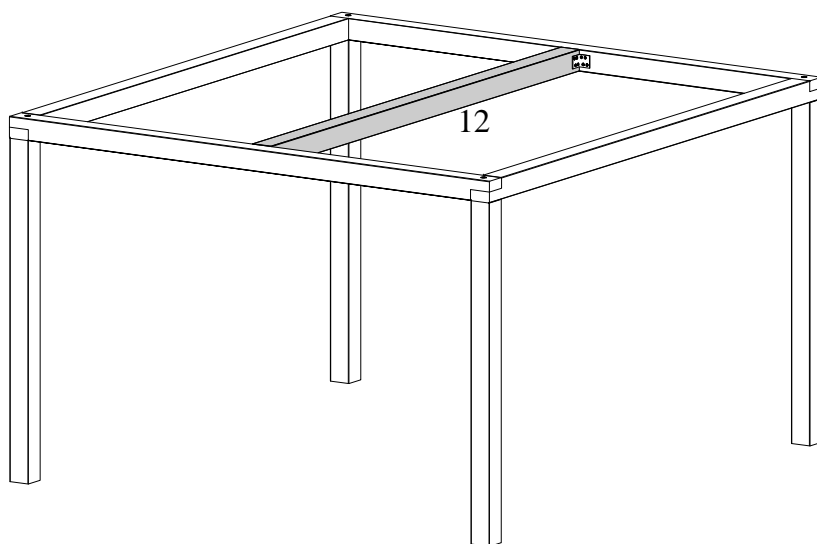

det 13 - 8 pcs  
F6 - 16 pcs

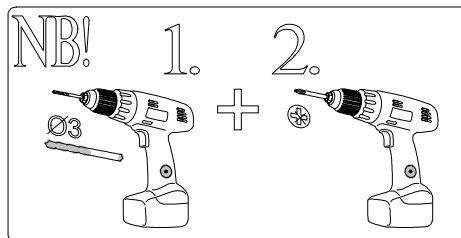

4

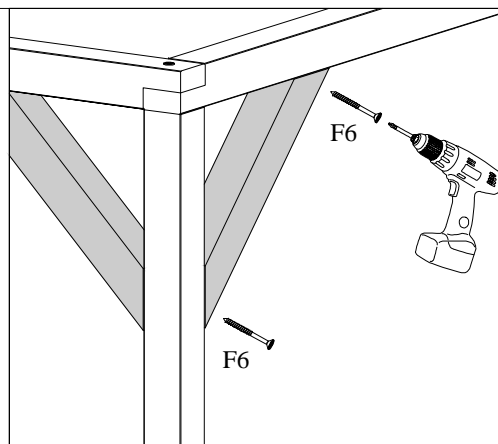
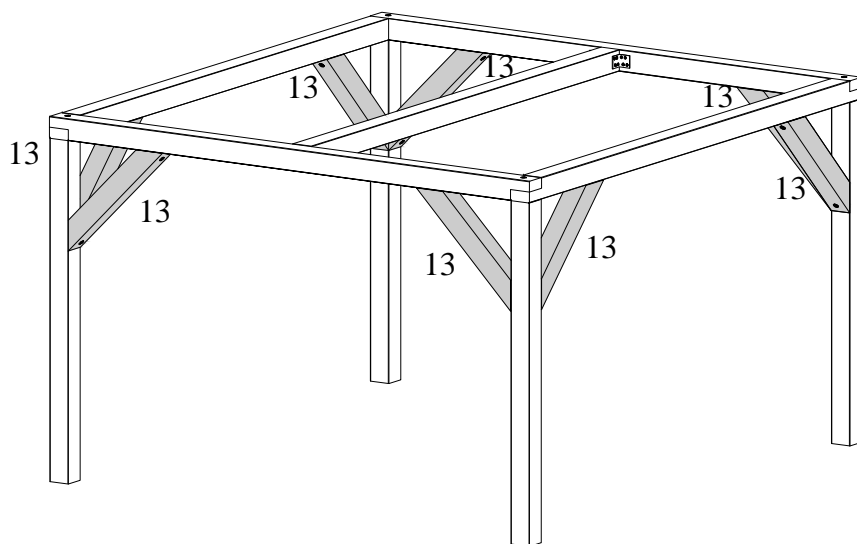

det 16 - 22 pcs  
F10 - 66 pcs

5

16 (22x)

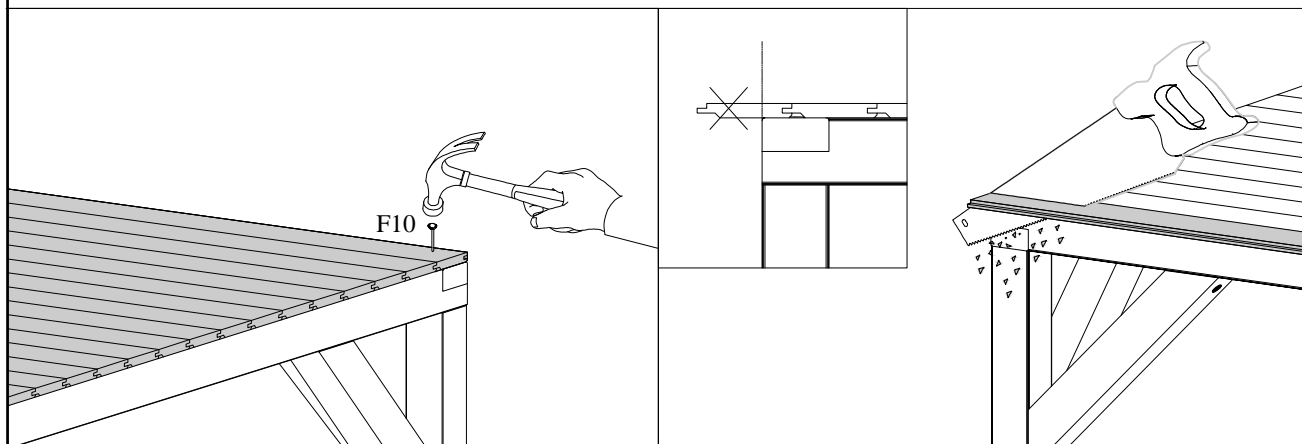
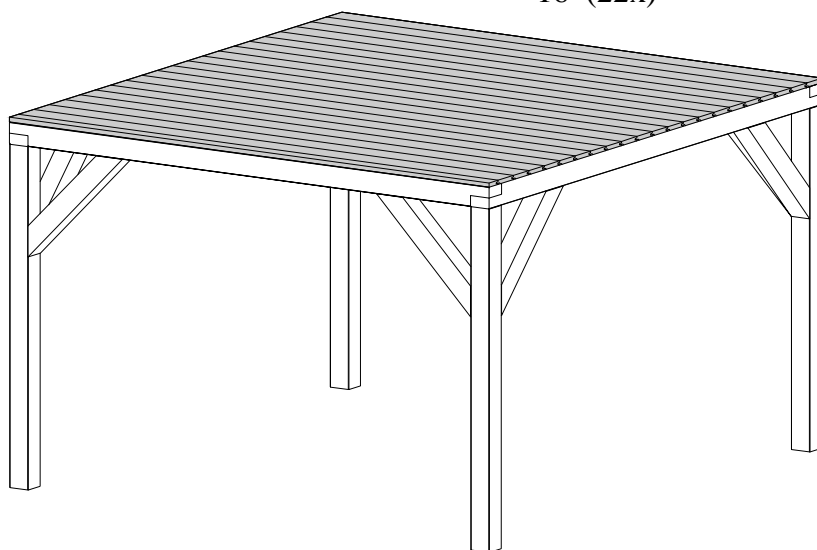

det 3 - 1 pcs  
F8 - 4 pcs

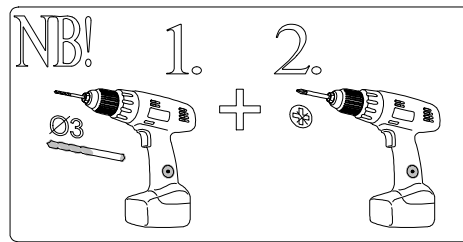

6

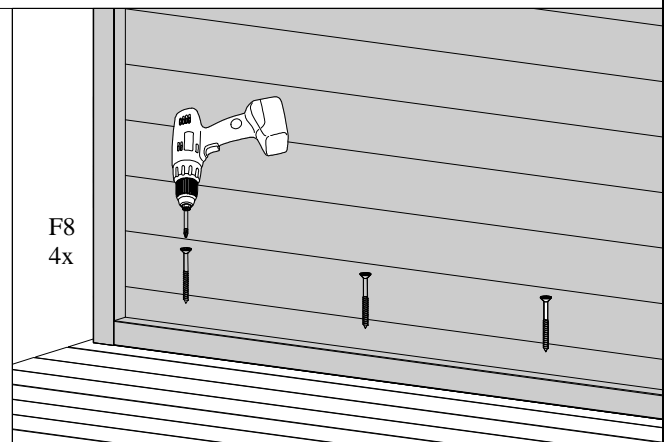
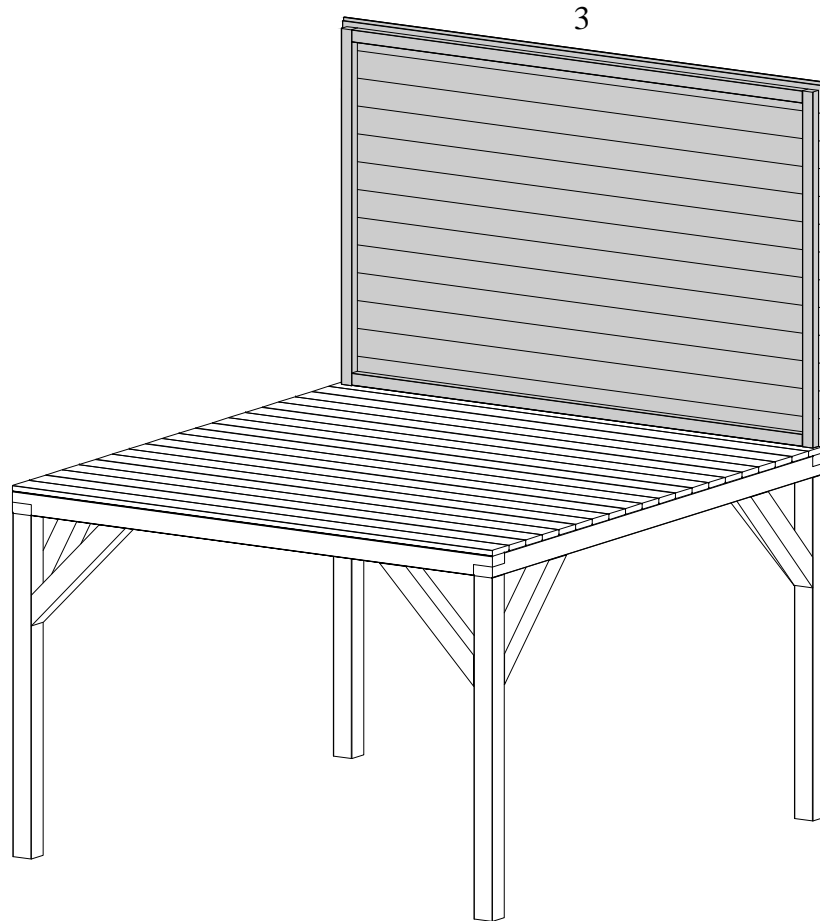

det 4 - 1 pcs  
F8 - 6 pcs

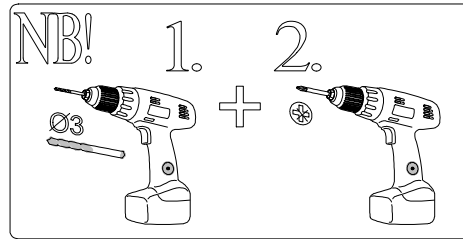

7

4

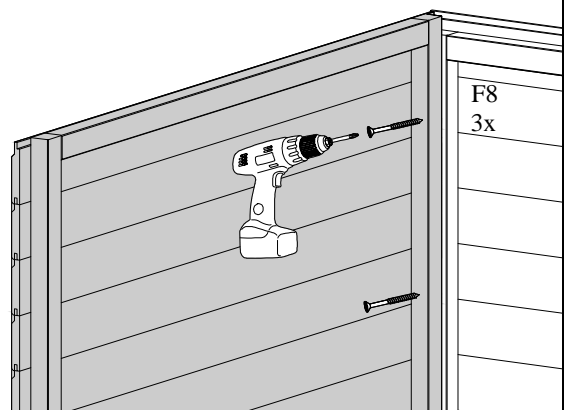
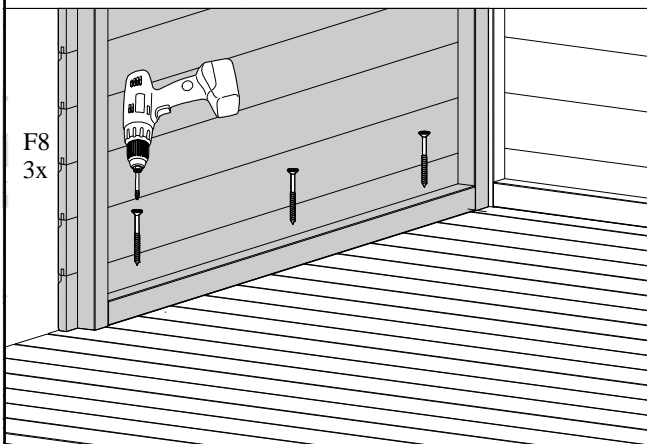
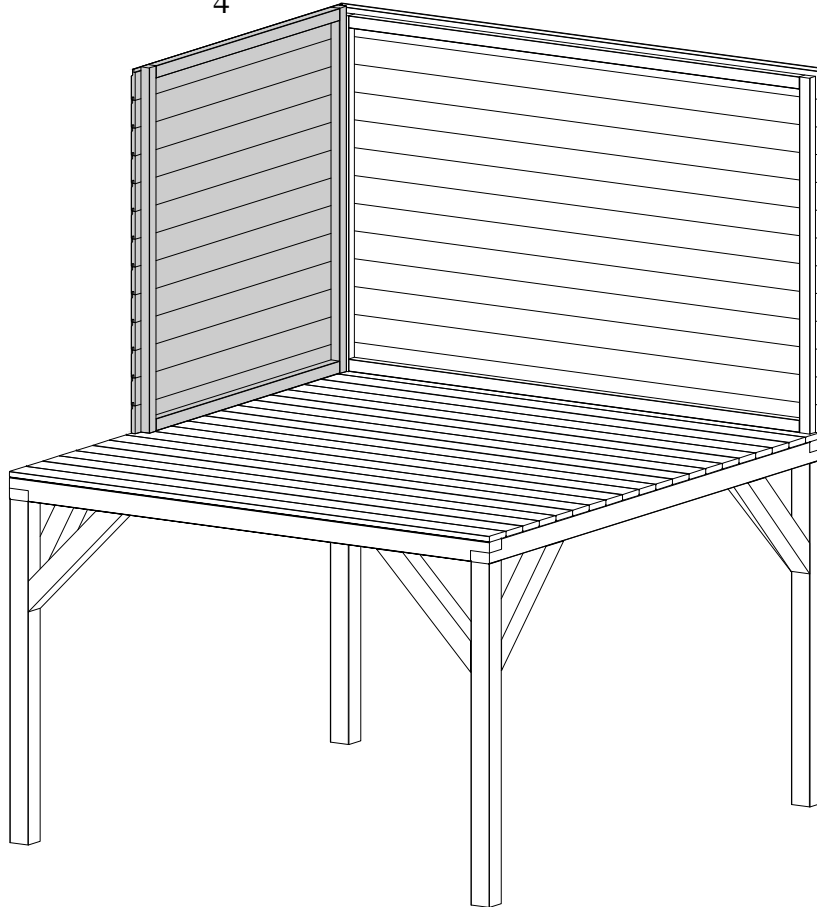

det 4 - 1 pcs  
F8 - 6 pcs

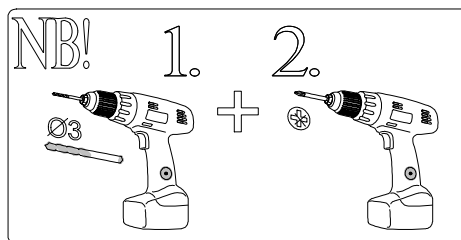

8

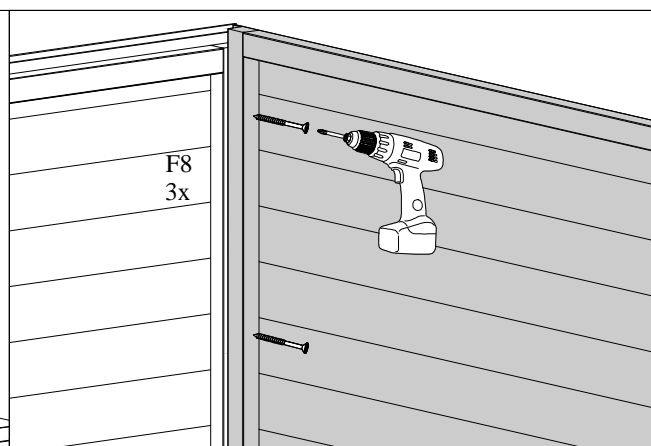
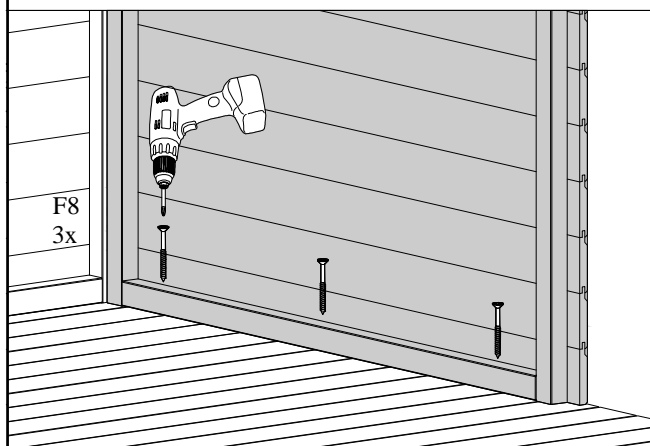
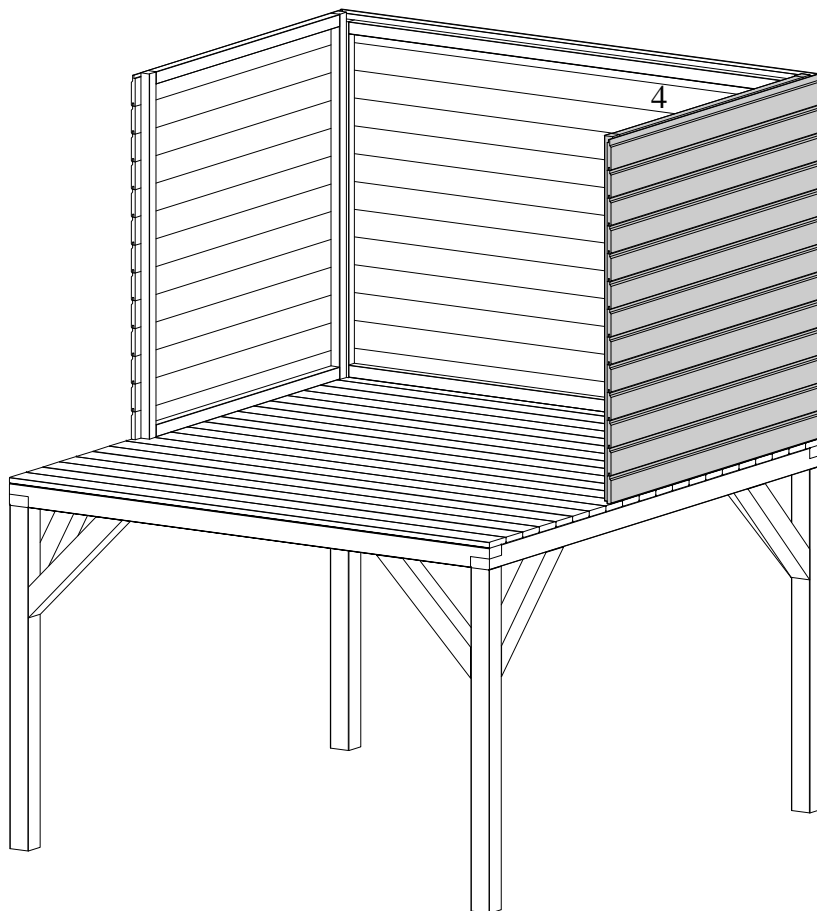

det 2 - 1 pcs  
det 28 - 1 pcs  
det 29 - 1 pcs  
F9 - 4 pcs  
F8 - 5 pcs

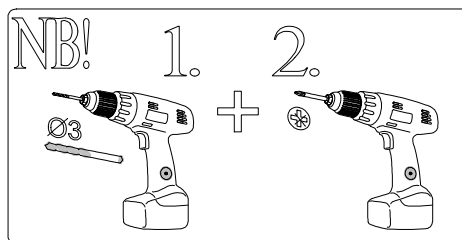

9

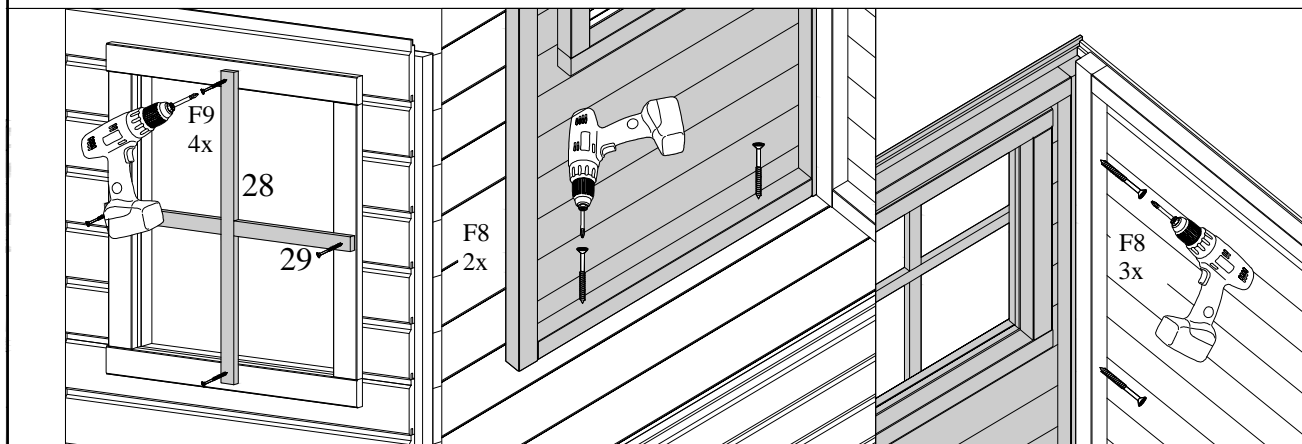
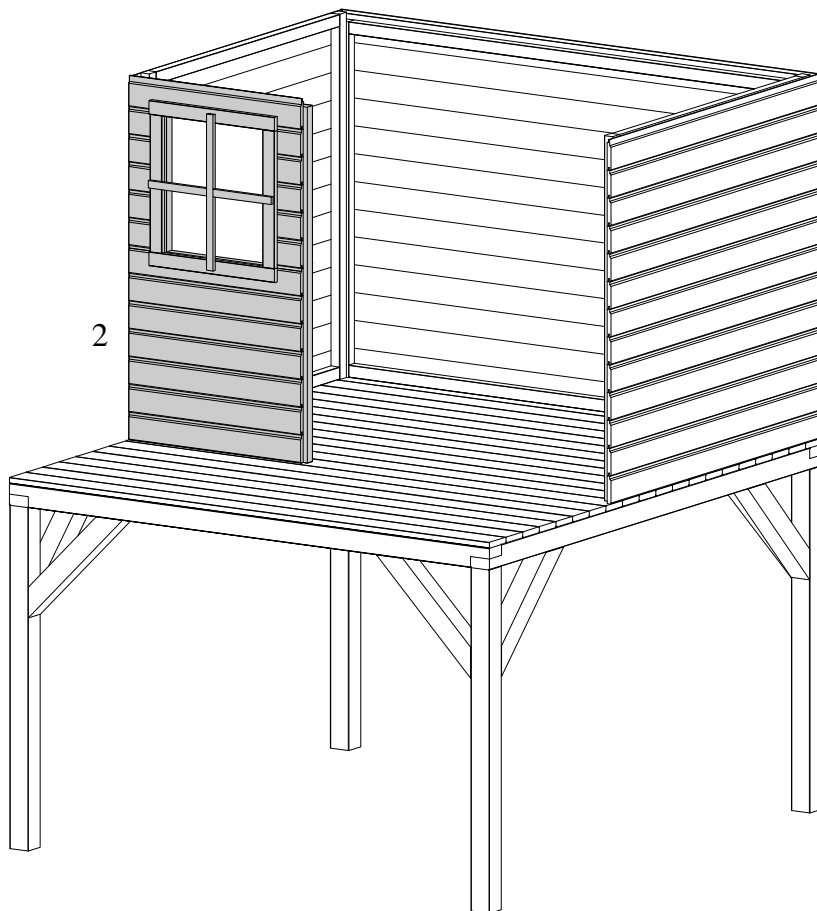

det 1 - 1 pcs  
det 28 - 1 pcs  
det 29 - 1 pcs  
F9 - 4 pcs  
F8 - 5 pcs

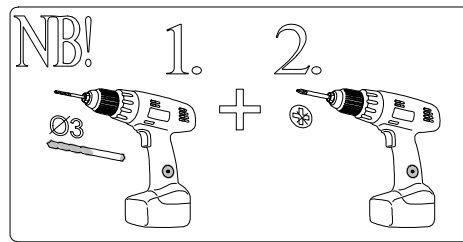

10

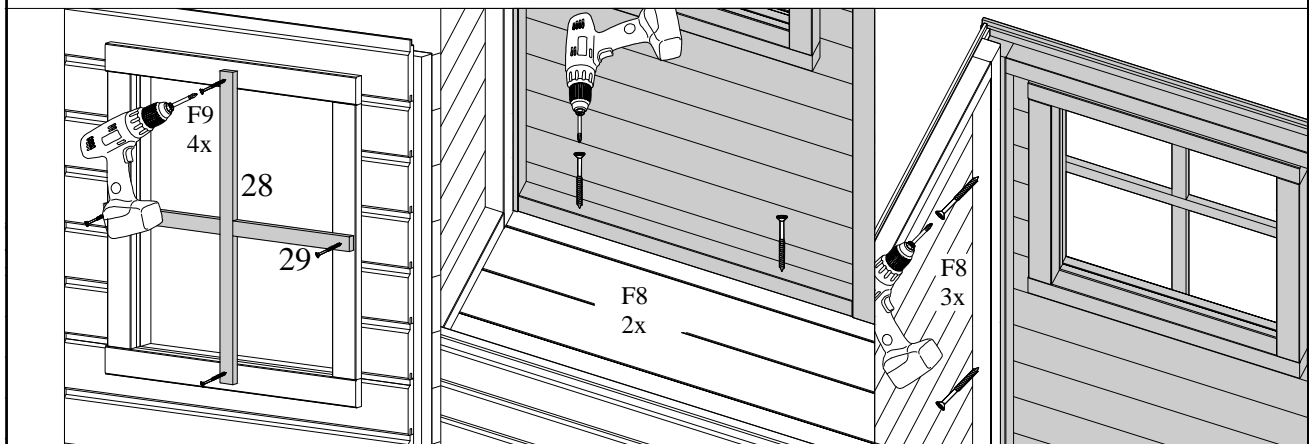
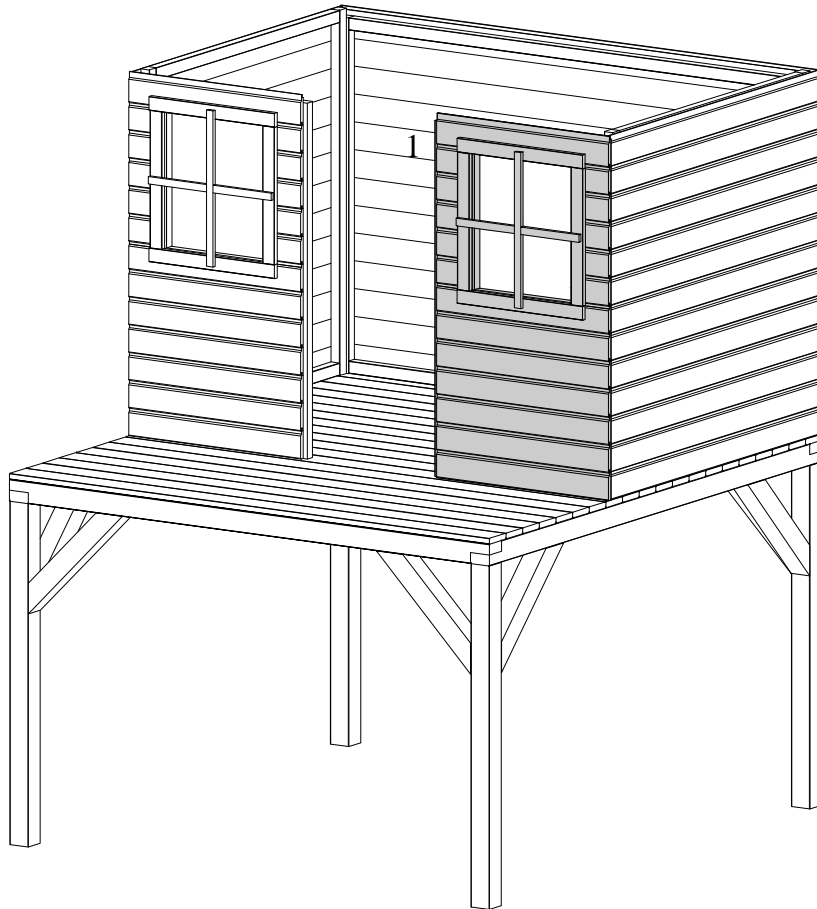

det 5 - 1 pcs  
F8 - 4 pcs

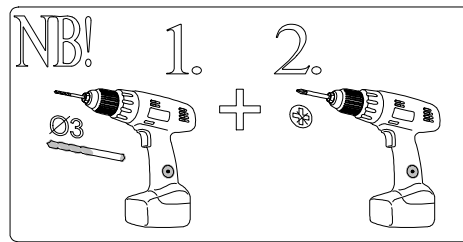

11

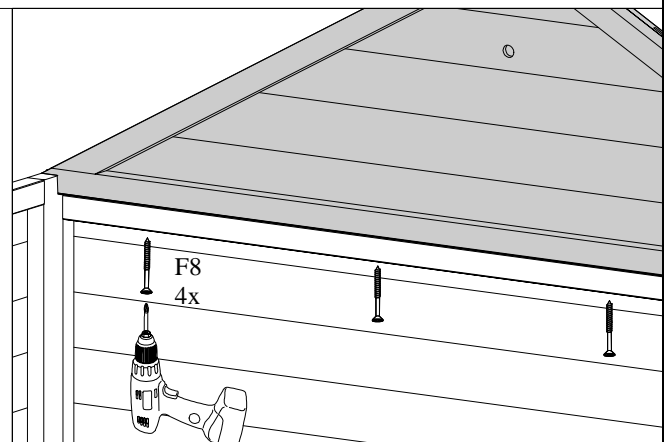
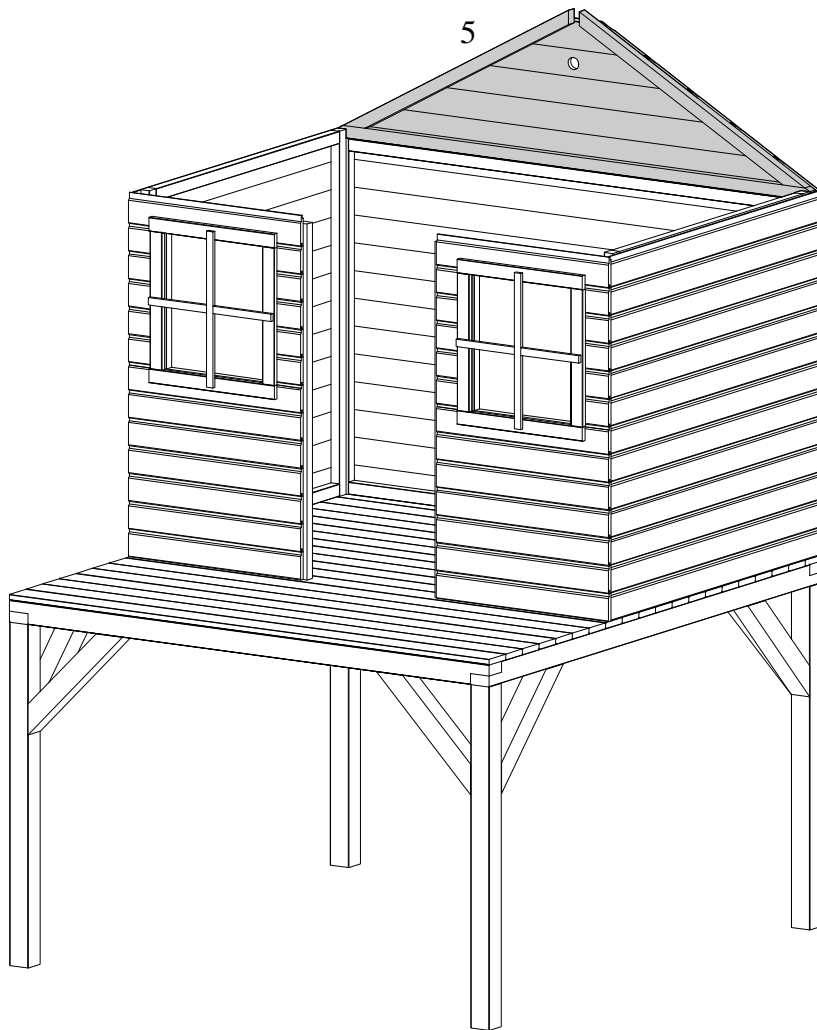

det 5 - 1 pcs  
F8 - 4 pcs  
F3 - 2 pcs  
F9 - 4 pcs

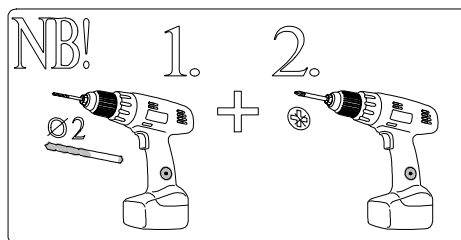

12

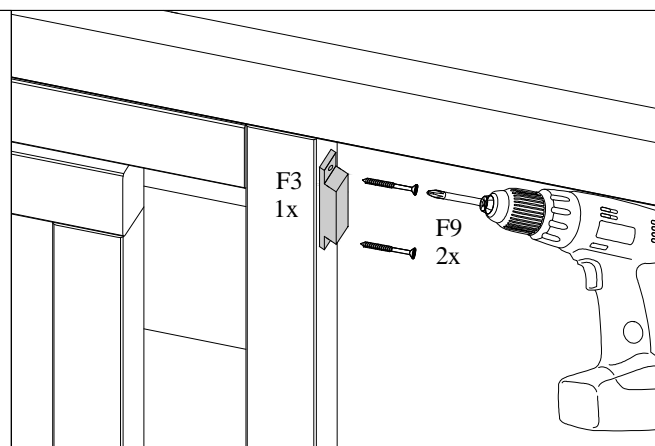
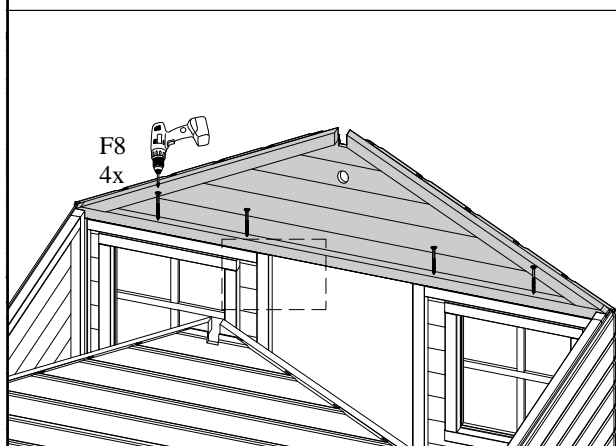
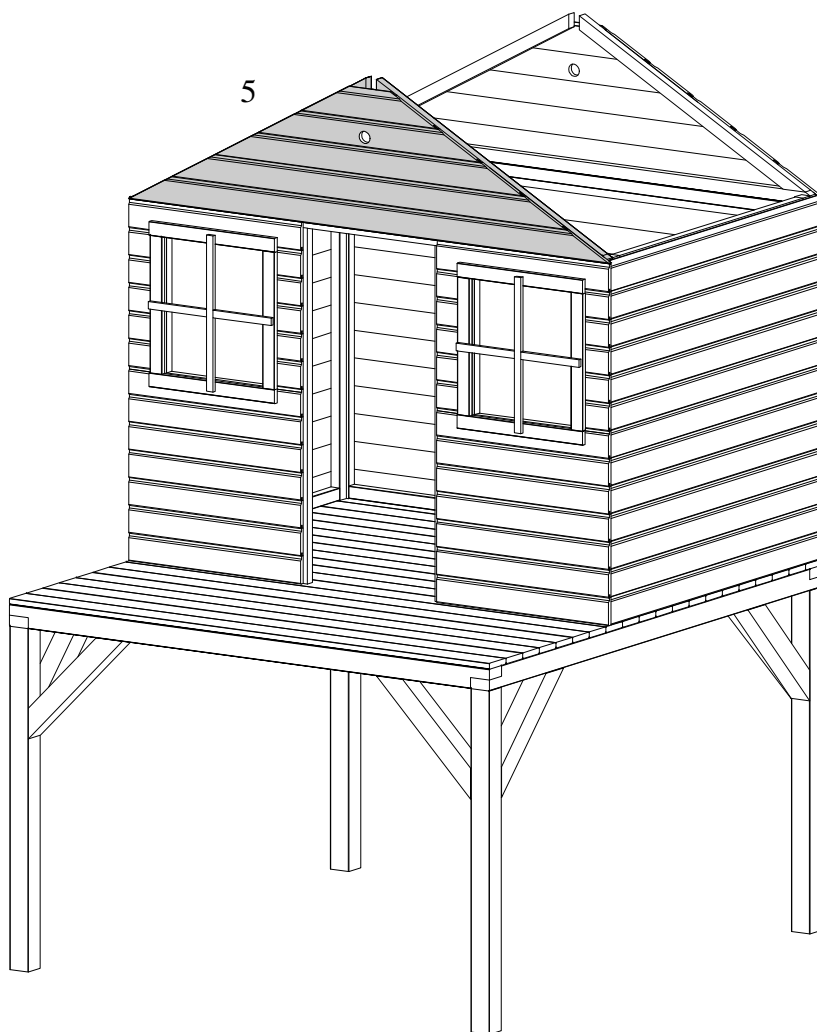

det 6 - 1 pcs  
F1 - 2 pcs  
F2 - 2 pcs  
F3 - 2 pcs  
F7 - 14 pcs

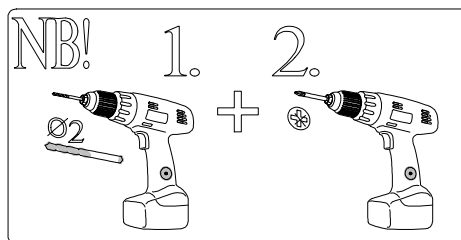

13

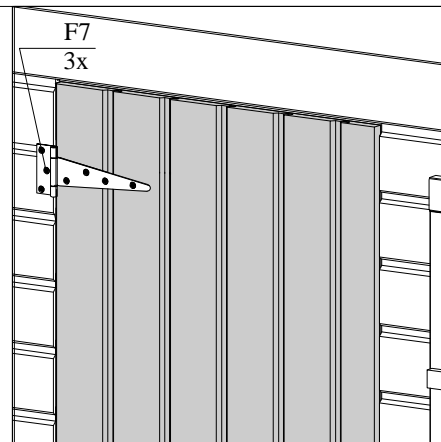
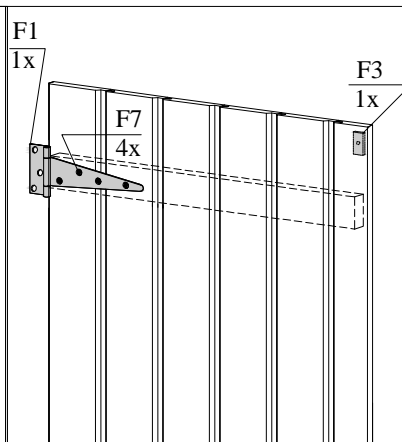
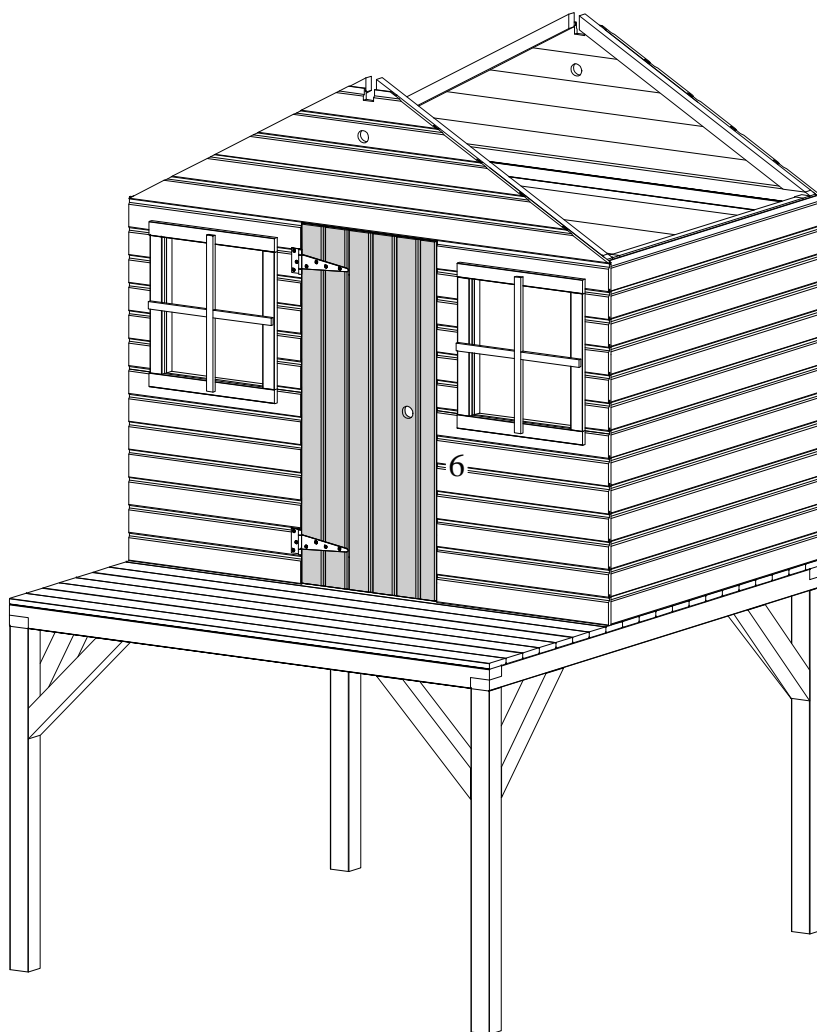

det 18 - 2 pcs

F9 - 8 pcs

F7 - 2 pcs

14

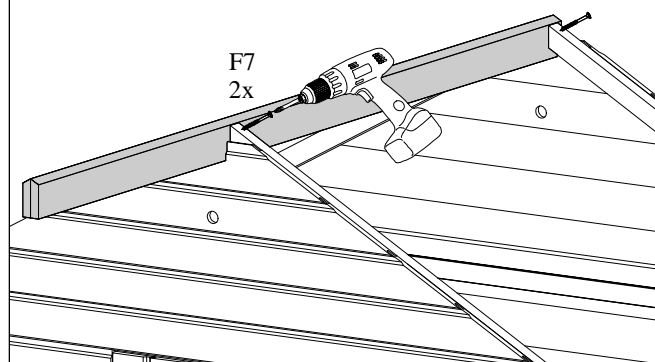
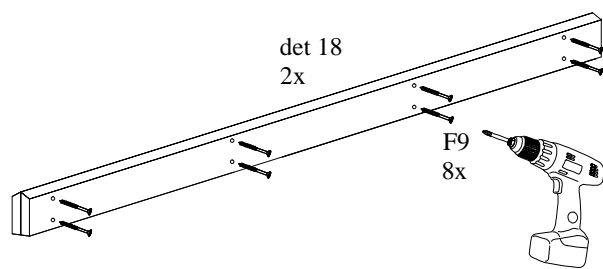
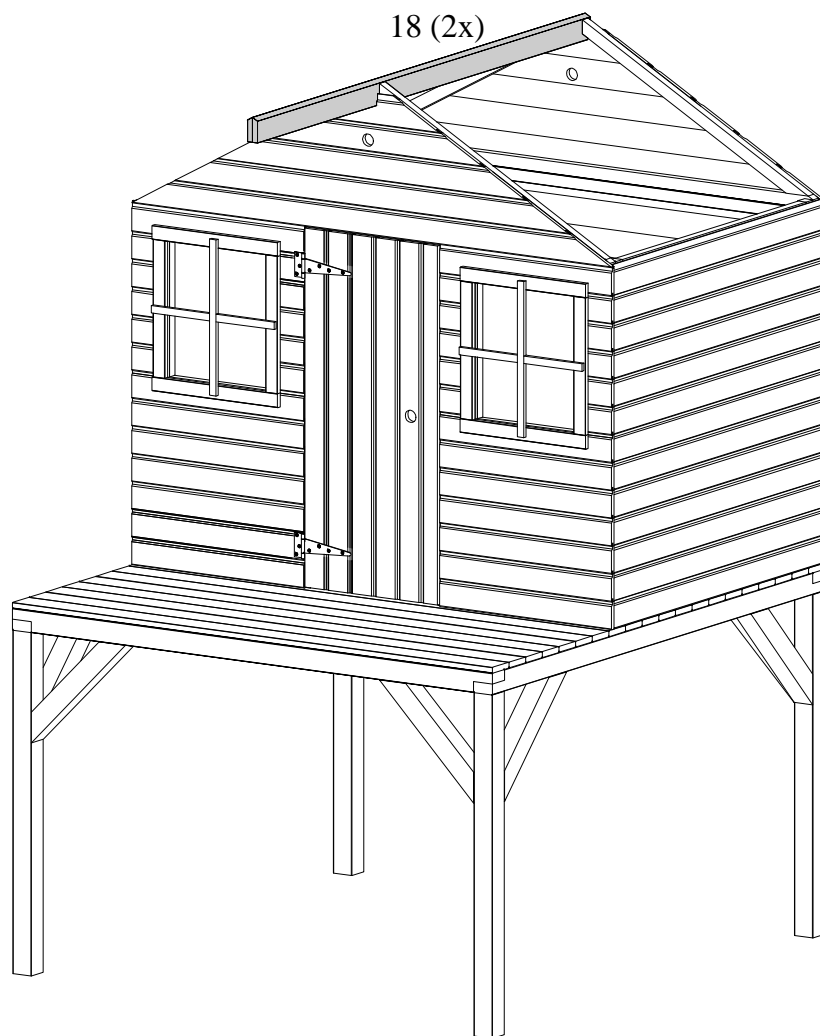

det 18 - 2 pcs  
F7 - 8 pcs

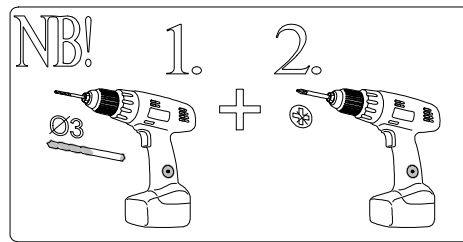

15

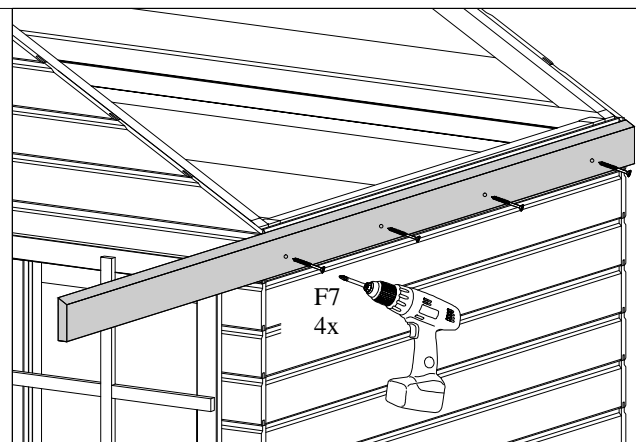
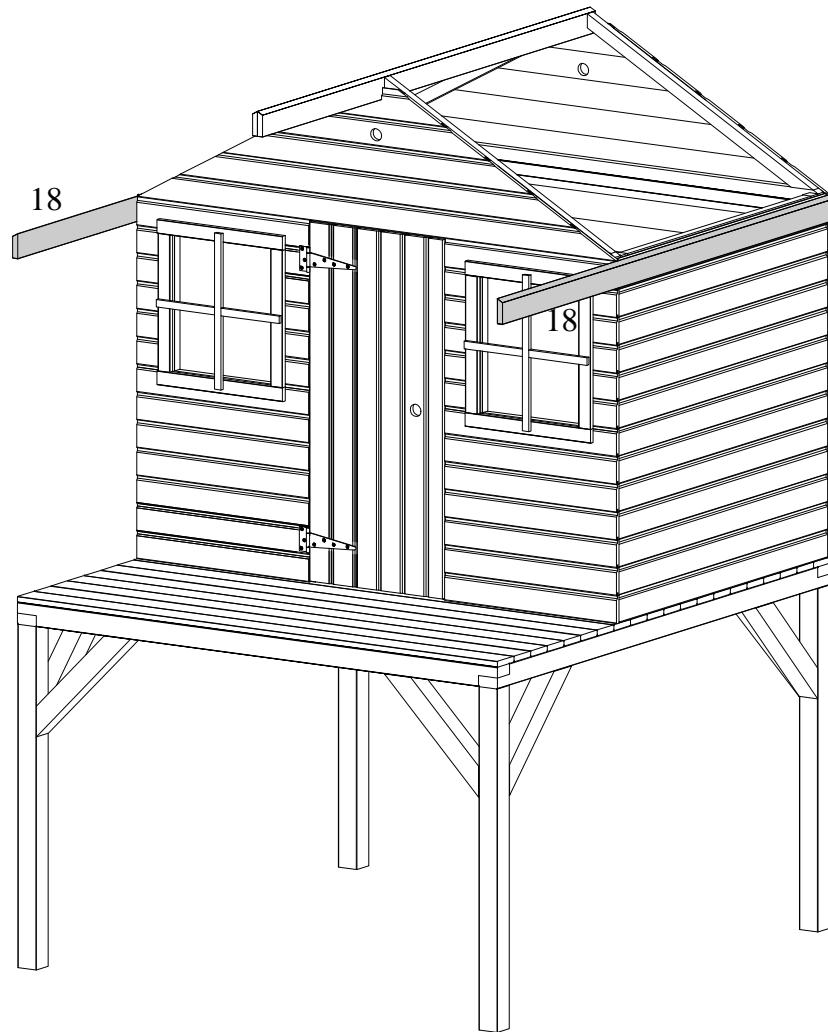

det 15 - 2 pcs  
F5 - 2 pcs  
F7 - 10 pcs

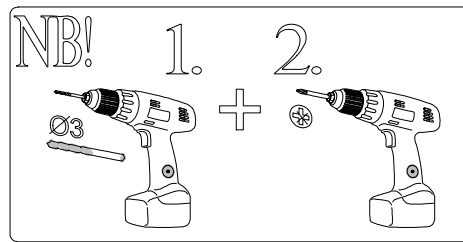

16

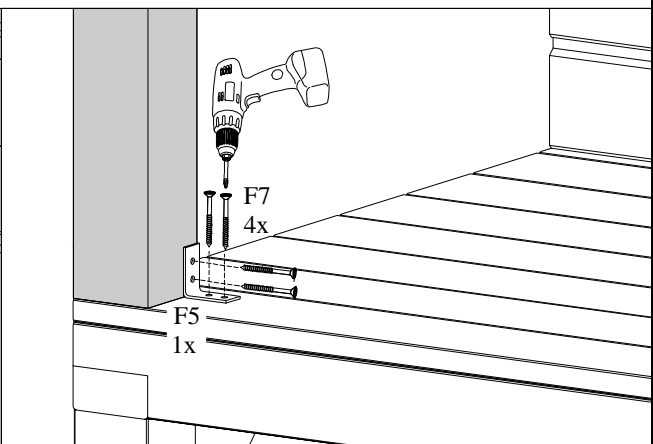
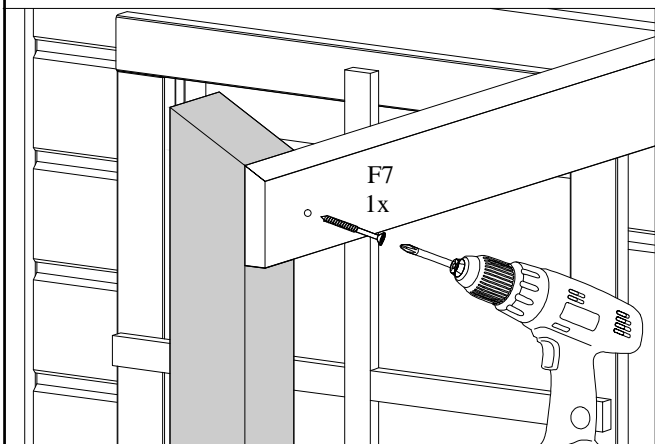
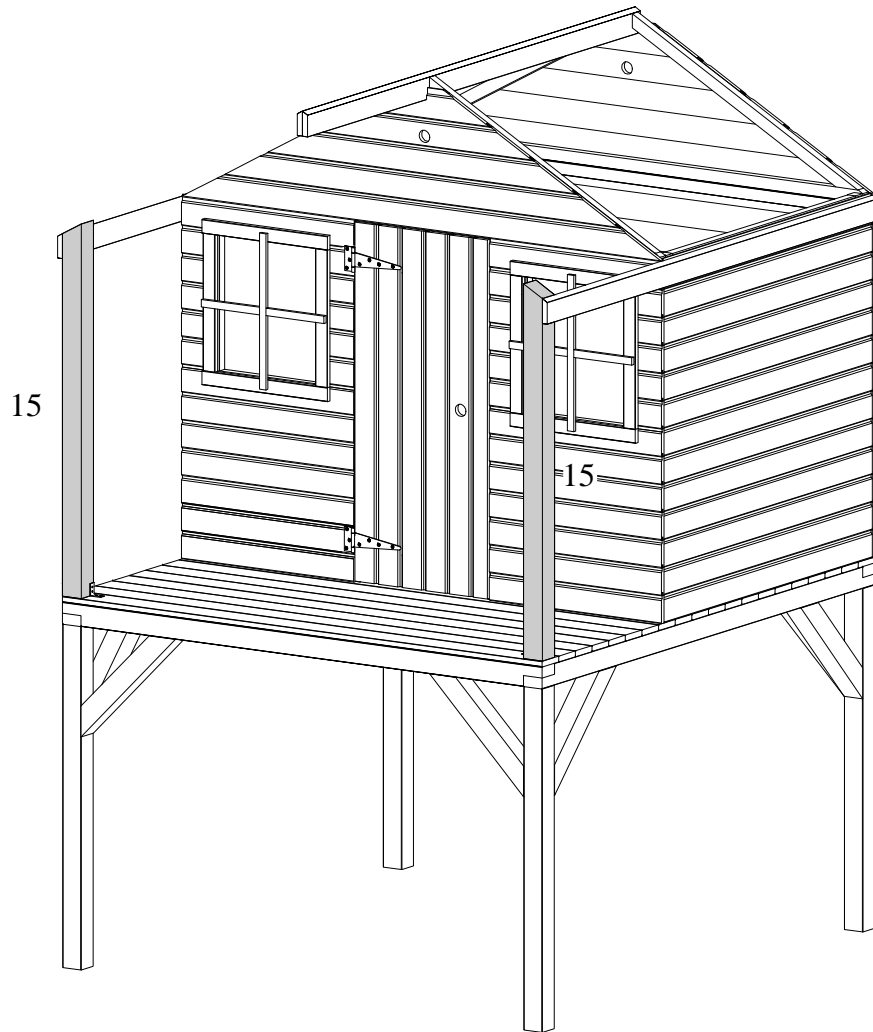

det 17 - 44 pcs  
F10 - 88 pcs

17

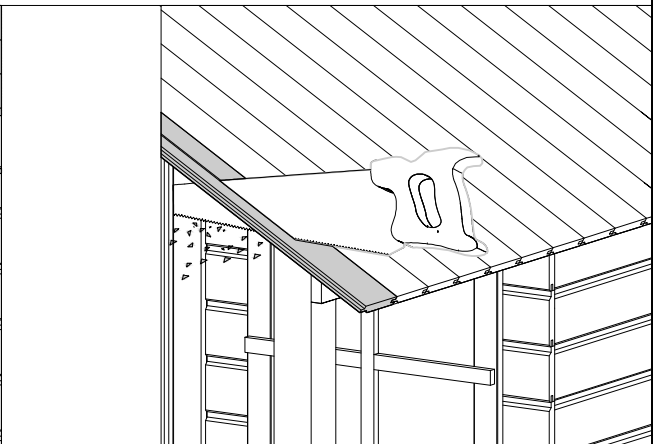
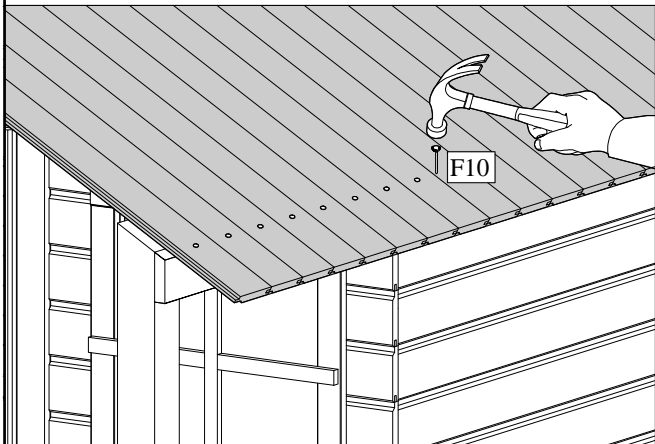
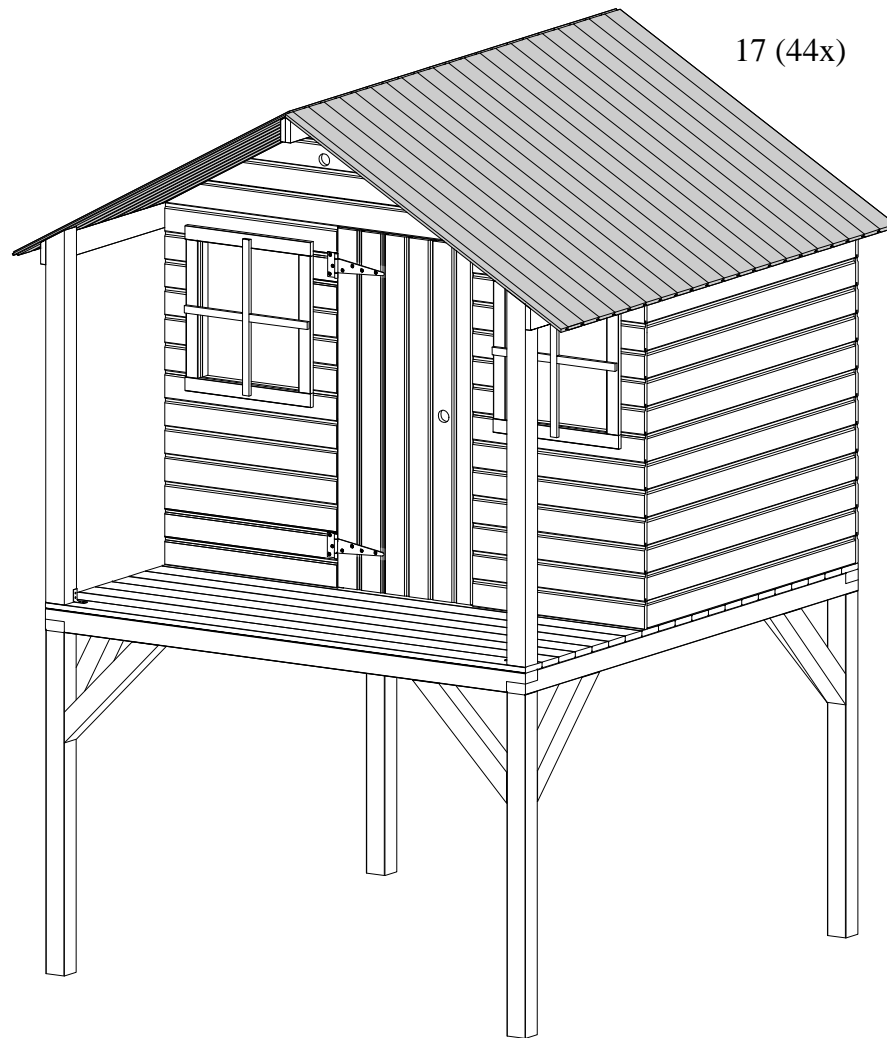

det 14 - 2 pcs

F5 - 2 pcs

F7 - 8 pcs

F8 - 2 pcs

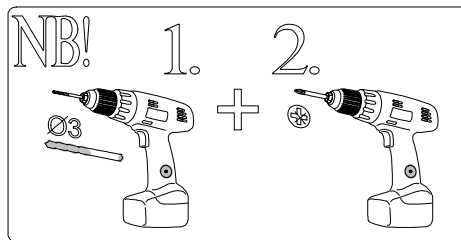

18

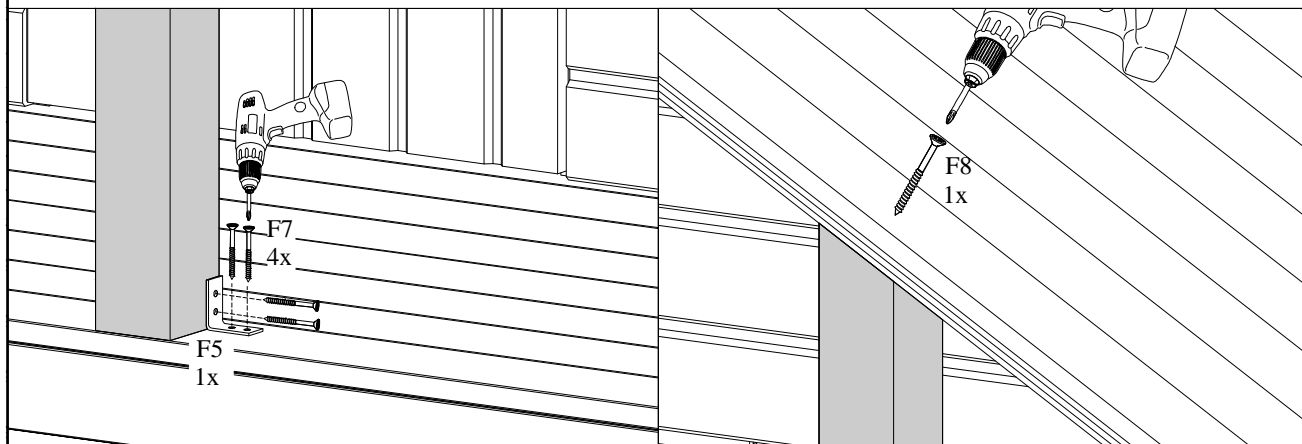
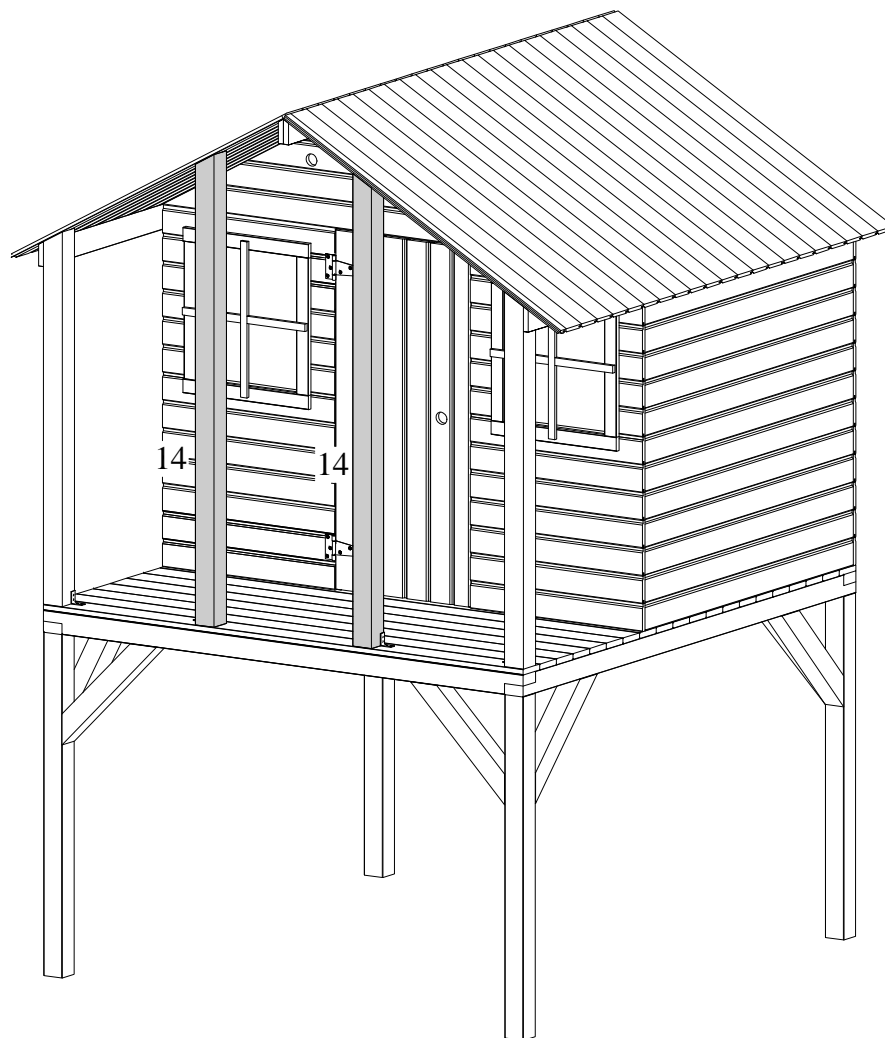

det 7 - 2 pcs  
F5 - 8 pcs  
F2 - 32 pcs

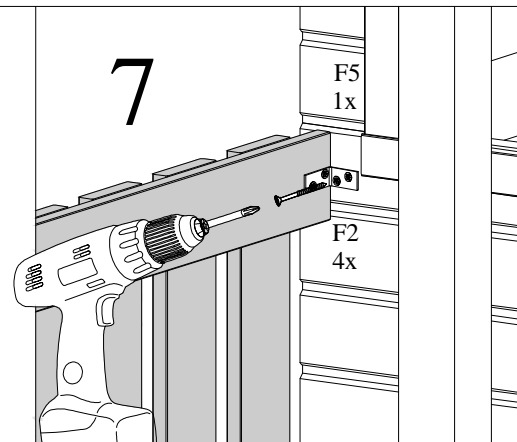
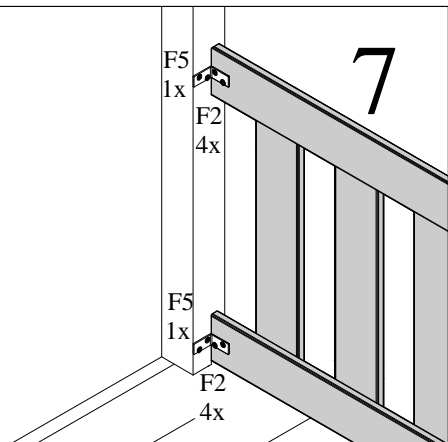
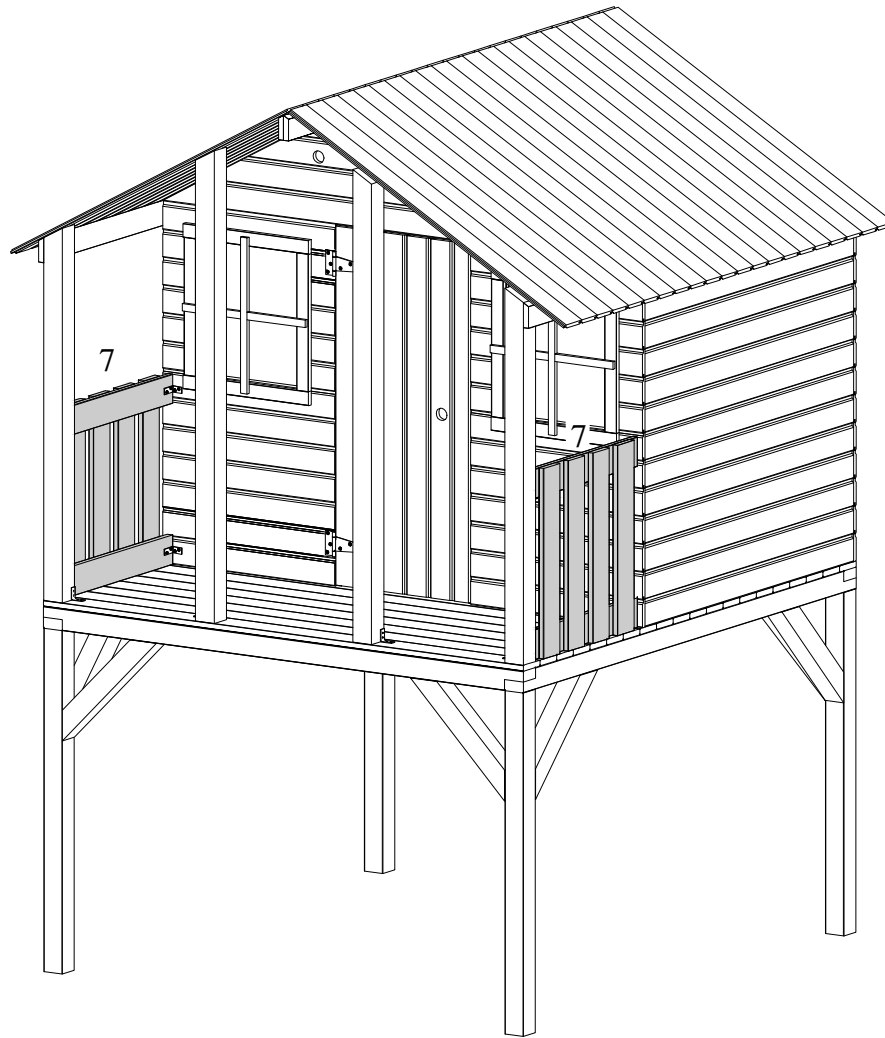

det 8 - 2 pcs  
F5 - 8 pcs  
F2 - 32 pcs

20

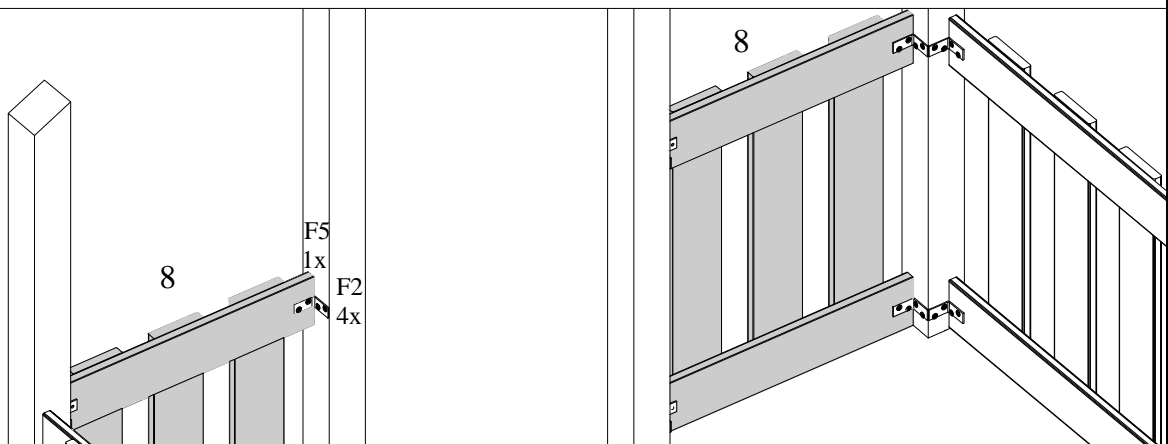
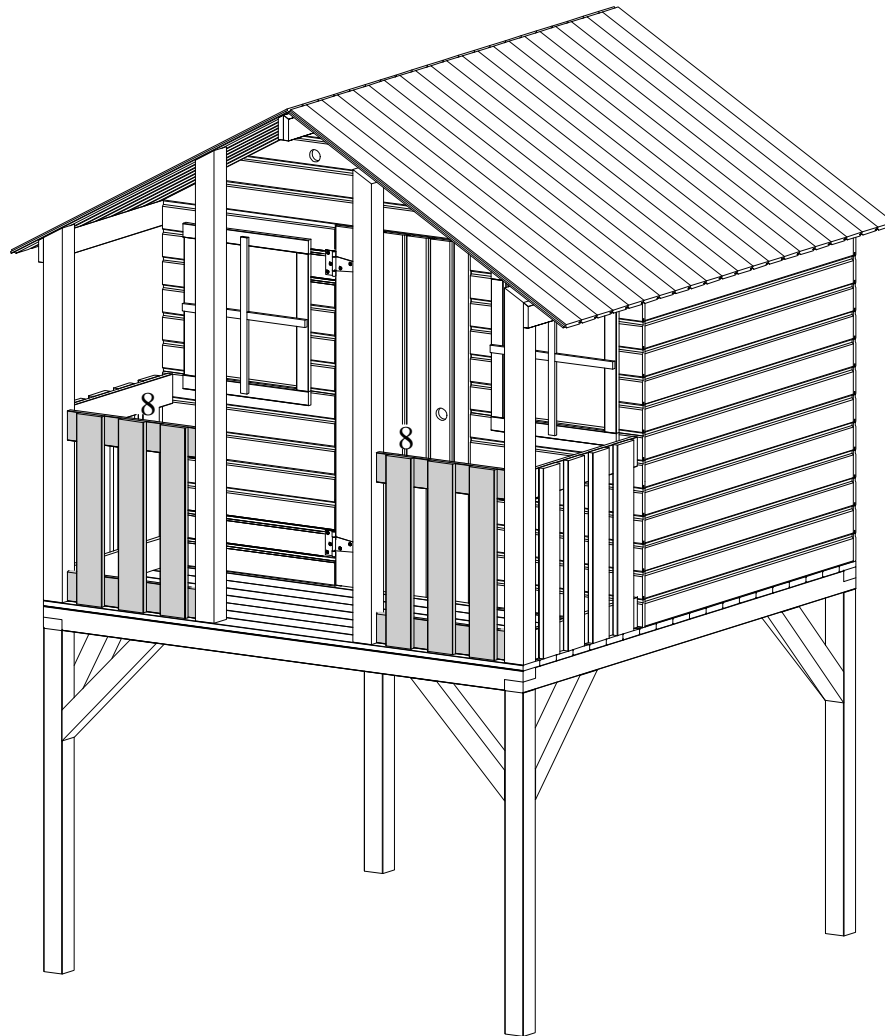

det 22 - 2 pcs  
det 23 - 2 pcs  
F7 - 8 pcs

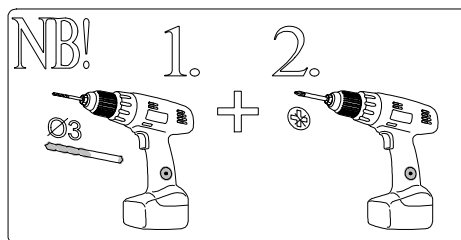

21

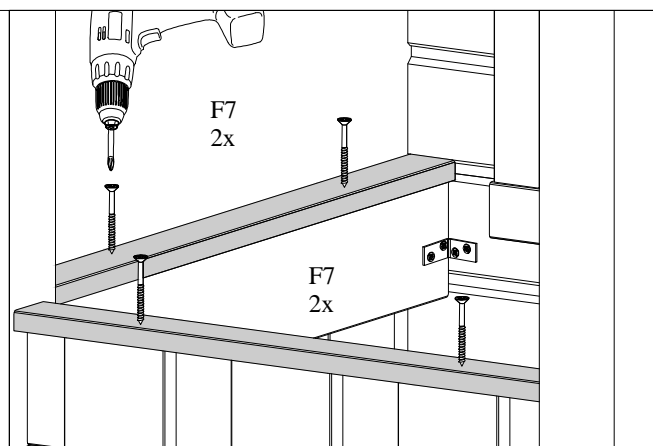
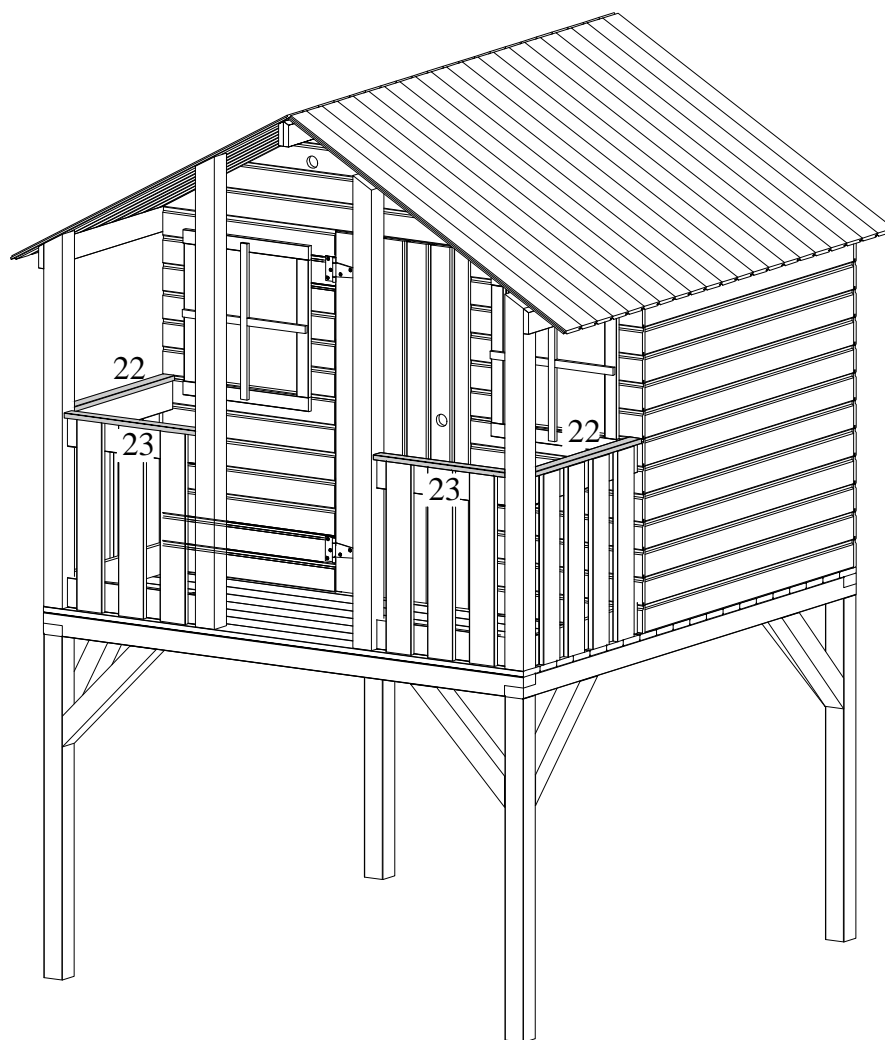

*Dachpappe nicht im Lieferumfang!*  
*Roofing felt not included!*

22

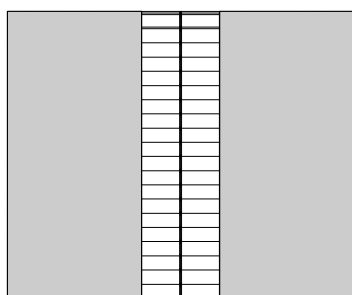
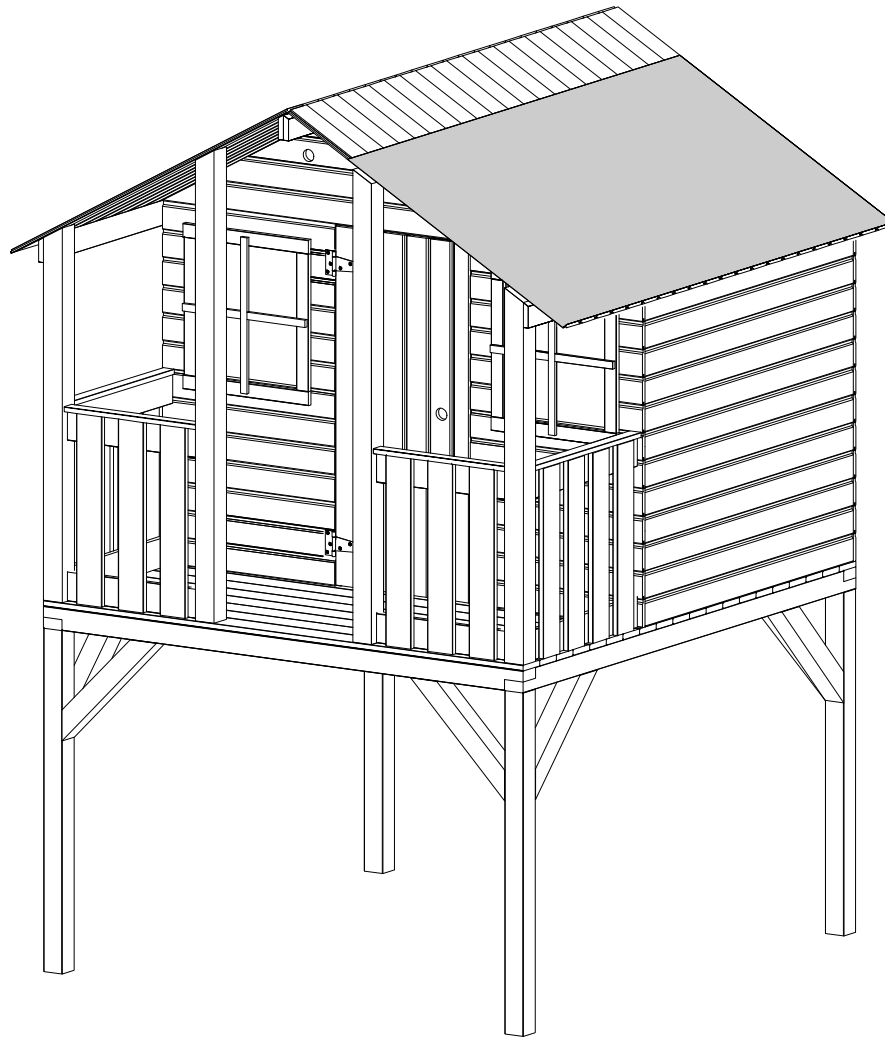

*Dachpappe nicht im Lieferumfang!*  
*Roofing felt not included!*

23

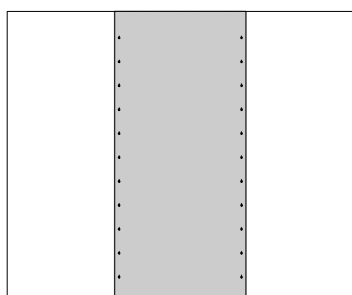
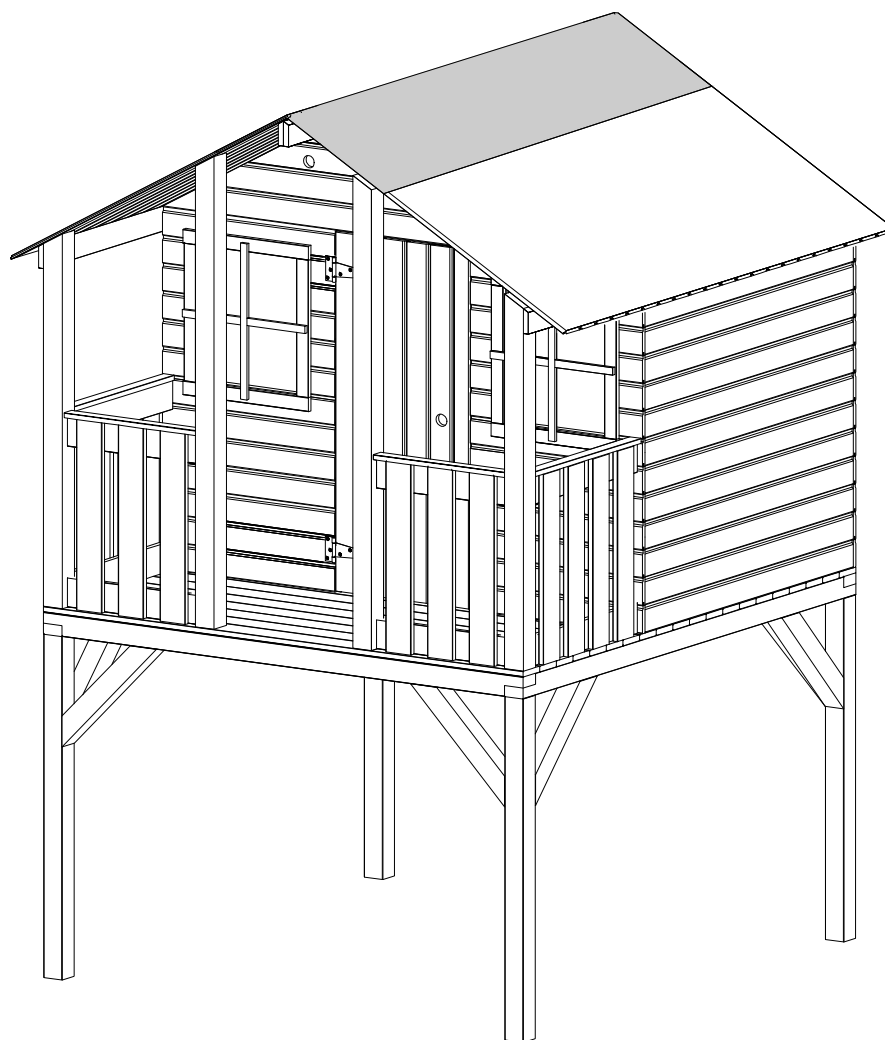

det 21 - 2 pcs  
F9 - 8 pcs

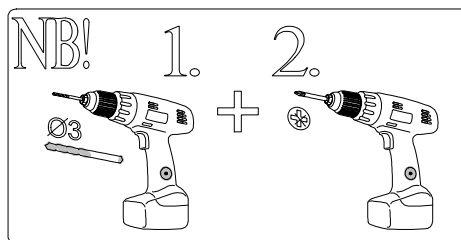

24

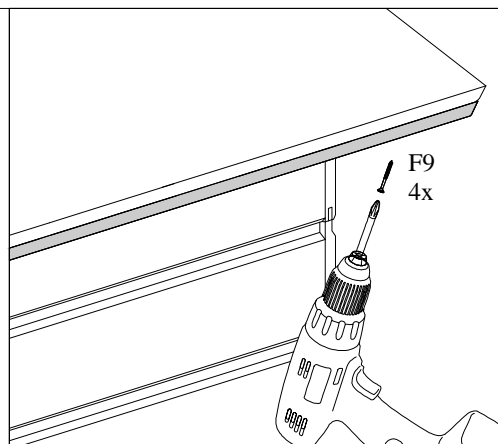
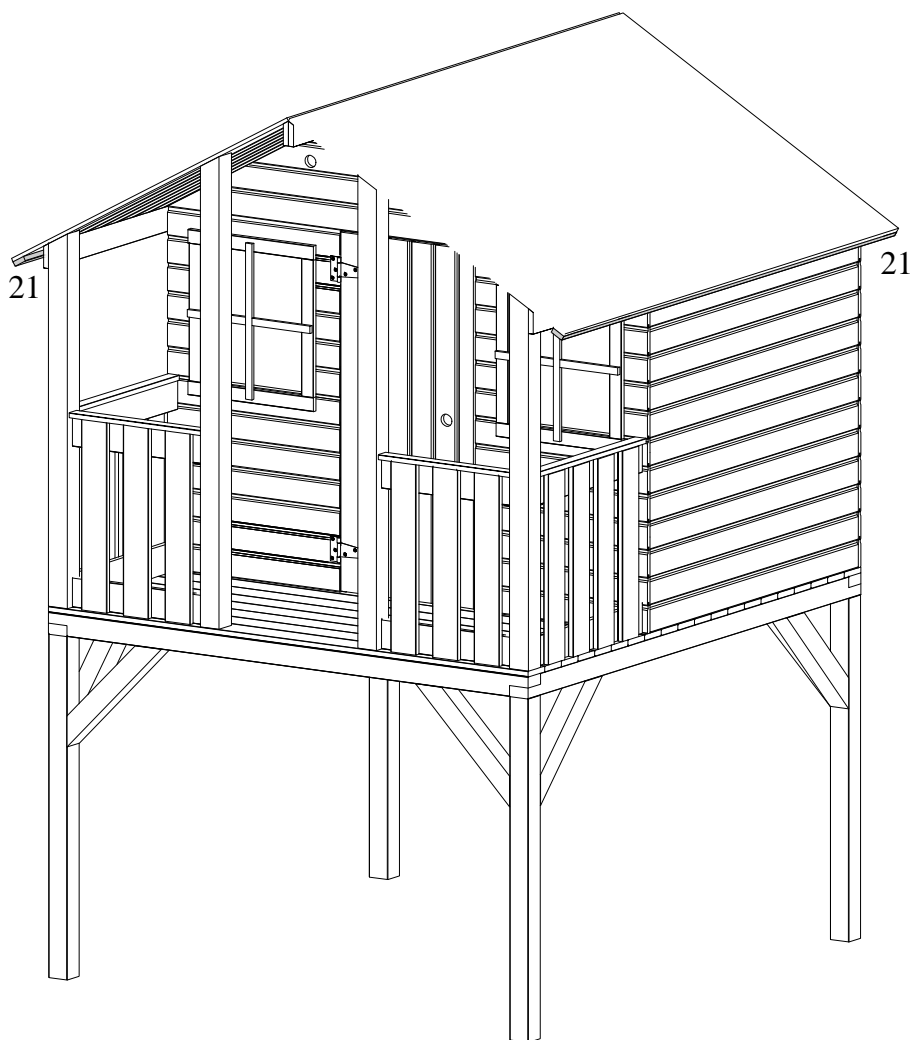

det 19 - 4 pcs  
F7 - 16 pcs

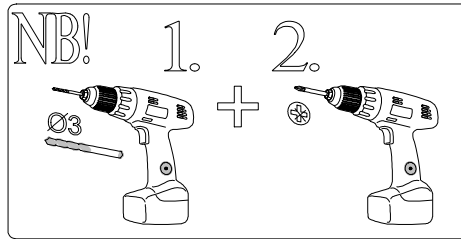

25

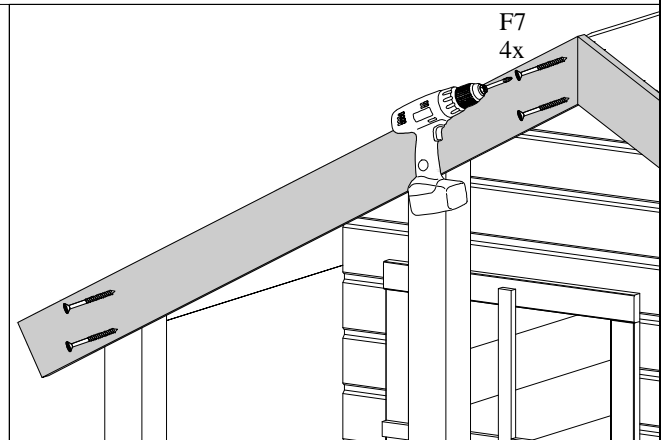
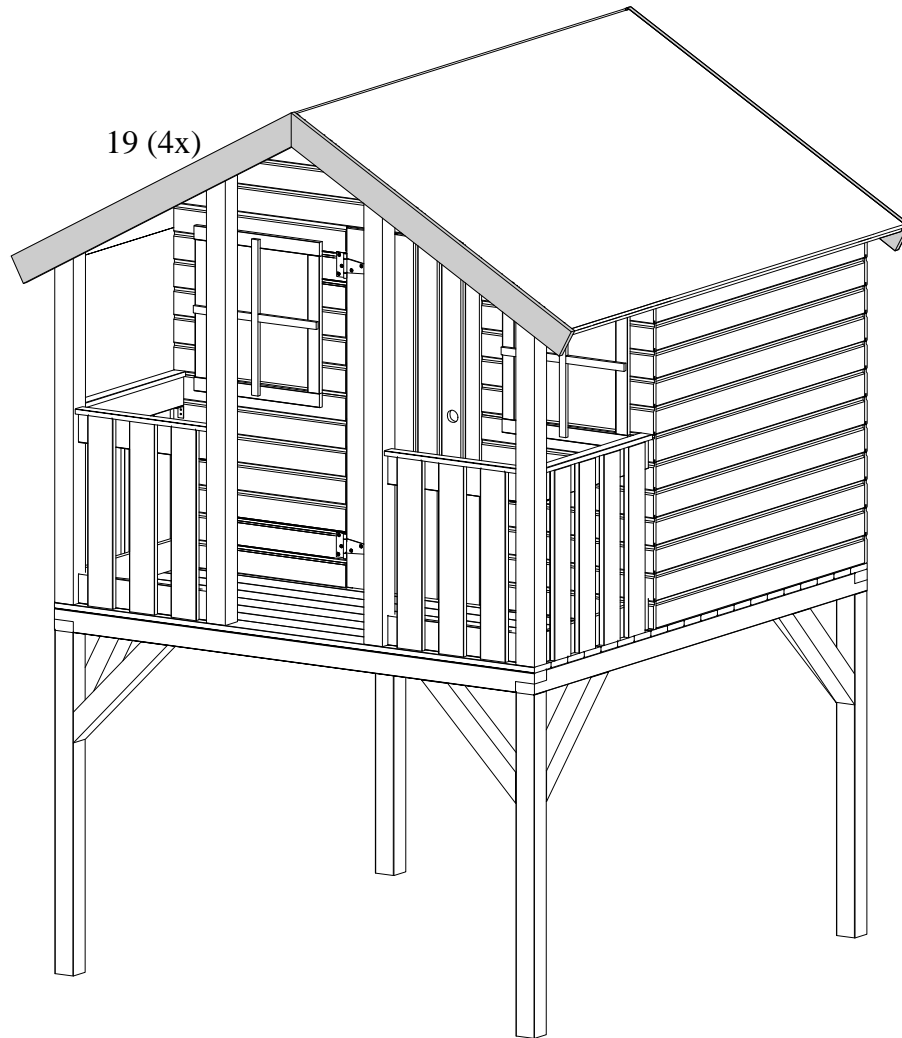

det 20 - 4 pcs  
F7 - 12 pcs

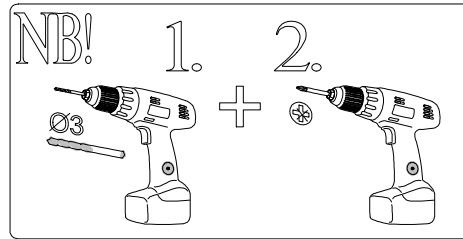

26

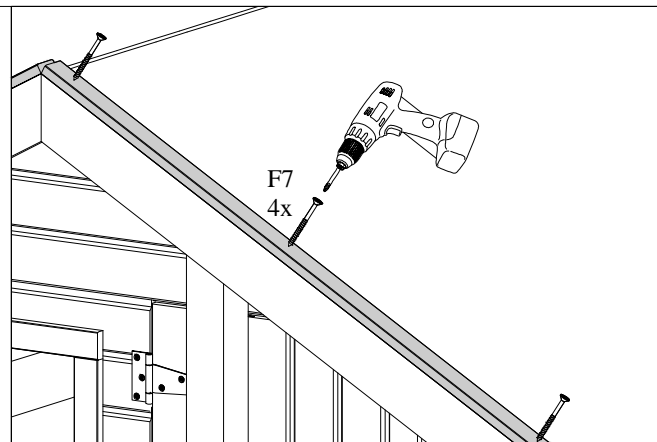
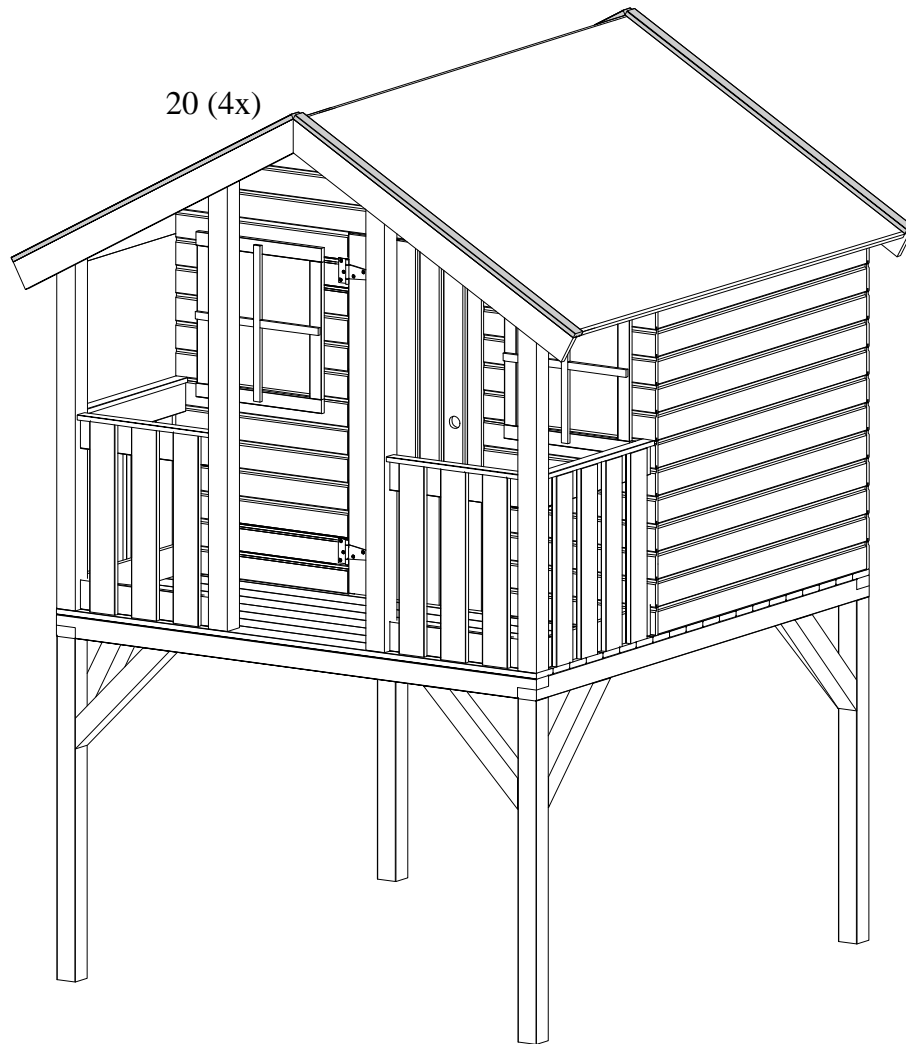

det 27 - 2 pcs  
F7 - 4 pcs

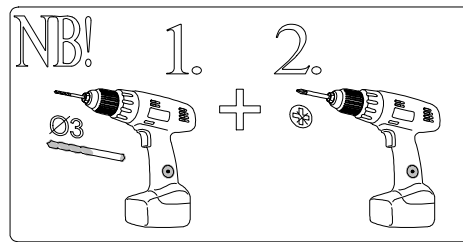

27

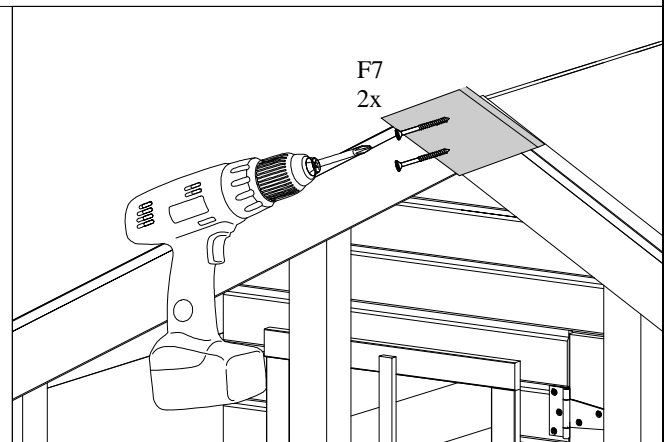
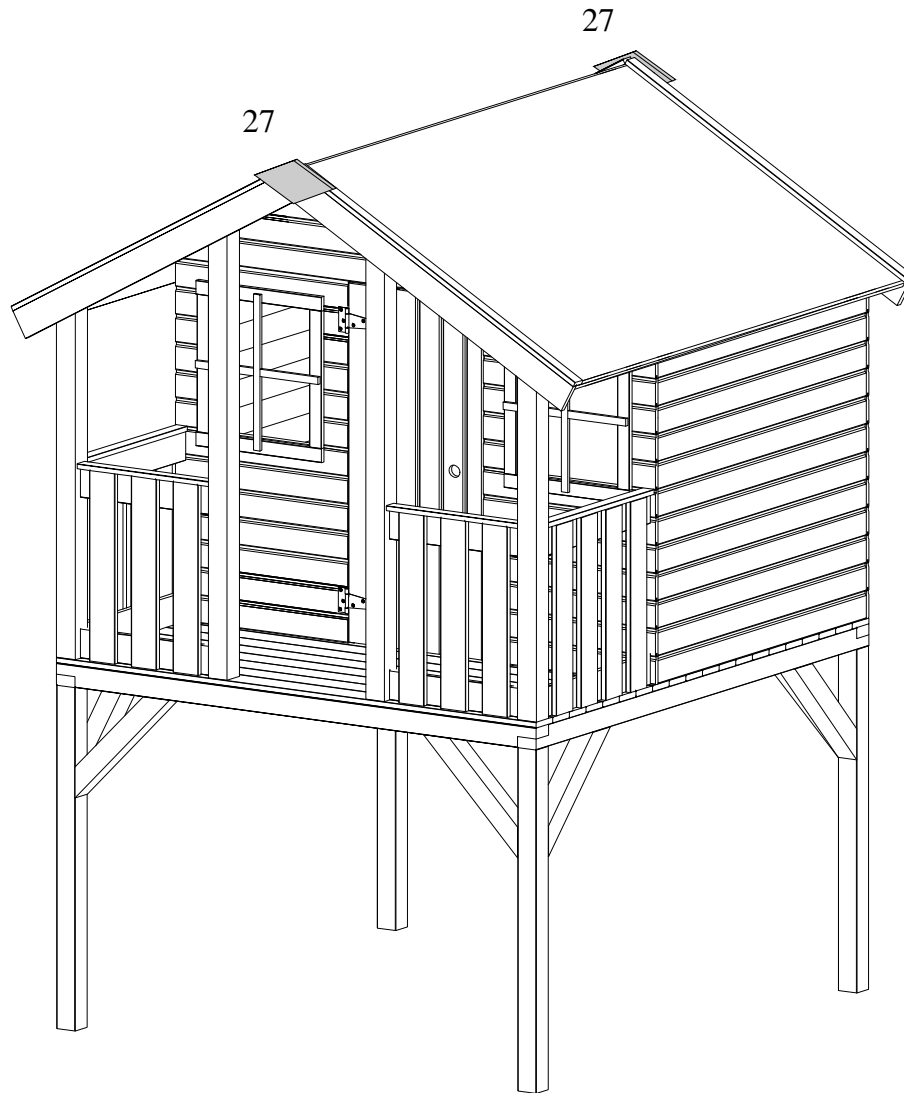

- det 24 - 1 pcs
- det 25 - 1 pcs
- det 26 - 4 pcs
- F6 - 16 pcs
- F4 - 2 pcs
- F9 - 16 pcs

